

Valeo, le multi-spécialiste Poids Lourd

**RETROUVEZ
VALEO SUR
SOLUTRANS**
17 - 21 NOV 2015 LYON • EUREXPO
**HALL 3 ALLÉE E
STAND 98**

Dossier
de presse
2015

valeo added 

Valeo

La technologie automobile, naturellement

Sommaire

Valeo, le multi-spécialiste du Poids Lourd 3

Actualités des produits et des gammes Poids Lourd de Valeo

▶ Systèmes de transmission	4
▶ Systèmes électriques	6
▶ Systèmes d'essuyage	7
▶ Systèmes d'éclairage	8
▶ Systèmes de freinage	10
▶ Systèmes de climatisation	12
▶ Systèmes thermiques	14
▶ Systèmes de sécurité, accessoires électriques et commutation	15

Valeo Service France vous accompagne

▶ Hotline Technique	16
▶ Valeo Team Formation	16
▶ Valeo Club PL	17

Présentation du Groupe Valeo

▶ Une organisation structurée autour de cinq marchés	18
▶ Les chiffres clés du Groupe Valeo	18
▶ Valeo Service, l'activité Rechange du Groupe Valeo	19

Valeo sur le marché du Poids Lourd

En tant que multi-spécialiste, Valeo propose au marché de la Rechange une des offres les plus importantes et les plus complètes de produits et de services pour les poids lourds, les autocars, les bus, les véhicules agricoles et les utilitaires légers étendue sur 10 lignes.

- ▶ Systèmes de transmission
- ▶ Systèmes électriques
- ▶ Systèmes d'essuyage
- ▶ Systèmes d'éclairage
- ▶ Systèmes de freinage
- ▶ Systèmes de climatisation
- ▶ Systèmes de refroidissement moteur
- ▶ Sécurité habitacle, accessoires électriques et commutation



Actualité des produits et gammes

Systèmes de transmission

Valeo est un fournisseur clé d'embrayage pour tous les constructeurs de poids lourds avec une couverture du parc européen de 95 %. Valeo est le seul fournisseur d'embrayage pour les motorisations les plus puissantes (jusqu'à 730 CV). Les embrayages Valeo sont capables de transmettre les couples les plus élevés (jusqu'à 3.500 Nm) tout en assurant une filtration maximale des vibrations pour le confort des conducteurs et la protection de la transmission.

Les disques d'embrayage Valeo

- ▶ Leur durée de vie est améliorée grâce aux capacités d'usure des garnitures. Cette capacité est renforcée par la résistance à la chaleur. La qualité des disques d'embrayage commence avec la qualité des garnitures. Tous les disques Valeo sont équipés de garnitures écologiques. Elles ne contiennent ni plomb, ni fibres aramidées ou céramiques. Les solvants utilisés sont des solvants aqueux.
- ▶ Grâce à leur faible rigidité angulaire, les amortisseurs filtrent les vibrations du moteur quand le véhicule roule. Les pré-amortisseurs filtrent les vibrations du moteur au point mort. Ils procurent ainsi un confort de conduite et un confort acoustique.

Les mécanismes d'embrayage Valeo

- ▶ Les mécanismes sont conçus avec un tarage plus élevé. Ils permettent la transmission de couples élevés tout en évitant des phases de patinage inutiles lors des changements de rapports.
- ▶ Le diaphragme subit un traitement thermique et de surface qui améliore sa durée de vie. Les extrémités des doigts du diaphragme sont durcies sur toute la surface qui est en contact avec la butée.
- ▶ **Focus sur le système à rattrapage d'usure (SAT-Self Adjusting Technology) :** Valeo fournit en Première Monte des mécanismes équipés de systèmes à rattrapage d'usure (SAT). Le SAT est situé entre le couvercle et le plateau de pression. Il permet de déplacer le plateau de pression vers le disque au fur et à mesure de l'usure de celui-ci. Cela permet de maintenir un tarage identique au produit neuf. Cette technologie permet de maintenir l'effort à la pédale constant tout au long de la vie de l'embrayage. Ce système de rattrapage d'usure peut être associé à un mécanisme poussé ou tiré.

Embrayages bi-disques pour usage sévère

Valeo propose une large gamme d'embrayages bi-disques conçus pour les véhicules de construction.

- ▶ capacité d'usure accrue (+70 % par rapport à un embrayage mono disque)
- ▶ plus grande résistance thermique (particulièrement adapté pour un usage sévère)
- ▶ meilleure inertie du disque d'embrayage qui facilite les changements de rapport



En savoir plus

Nouveautés

En plus de la gamme existante, Valeo lancera en 2016 de nouvelles applications sur Actros, Renault T/C (Euro 6) et IVECO.

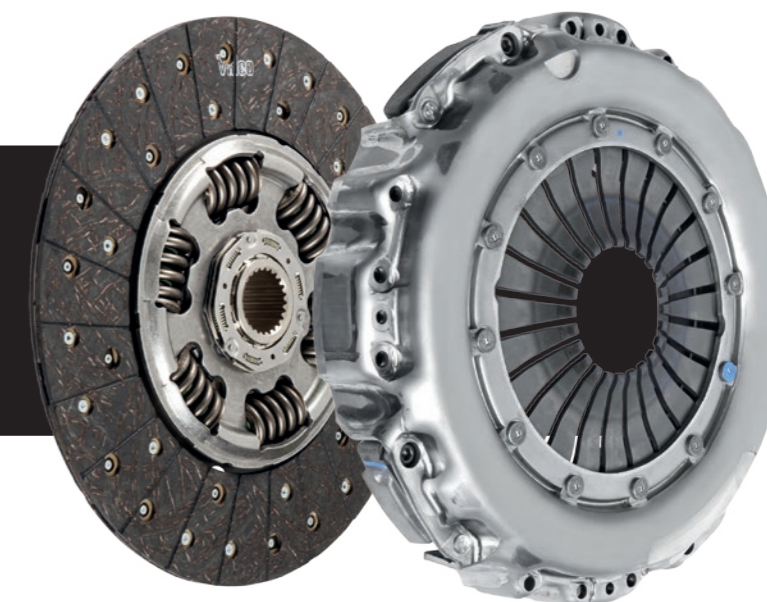

Gamme de systèmes de transmission pour poids lourds pour la norme Euro 6

Une solution novatrice et de qualité : la solution Valeo Euro 6 pour Mercedes-Benz. Valeo, fort de sa position d'équipementier Première Monte pour les systèmes d'embrayage renforcés, lance une solution d'embrayage novatrice pour la version EURO 6 des Mercedes-Benz Actros, Arocs et Antos (Euro 6) OM470 et OM471, équipés de boîtes de vitesses robotisées ou manuelles. Les caractéristiques du disque d'embrayage 430 TG(F) avec la qualité de la garniture renforcée F830 peuvent soutenir un couple maximal de 2 000 Nm à 3 460 Nm.

Valeo est un des leaders mondiaux des matériaux de friction d'embrayage. Les garnitures de très grande qualité F830 de la solution Euro 6 de Valeo offrent des performances exceptionnelles :

- ▶ une capacité d'usure élevée
- ▶ pas de vibrations
- ▶ un coefficient de friction élevé
- ▶ une durée utile plus longue

Le mécanisme d'embrayage poussé 430 SBE est doté de la technologie SAT.

- ▶ Fiable : contient un mécanisme empêchant un sur-réglage.
- ▶ Durabilité accrue : design compact, car le dispositif SAT est intégré dans le mécanisme d'embrayage.
- ▶ Efficace : l'usure de friction est détectée par la position (et non par l'équilibre de la charge) ; la détection de l'usure est donc indépendante de la courbe du diaphragme.
- ▶ Facile à monter : l'installation de la technologie SAT de Valeo ne nécessite aucun outil spécifique.
- ▶ Une durée de vie de l'embrayage plus élevée et des temps d'immobilisation réduits

La gamme d'amortisseurs Valeo s'étend des amortisseurs standard aux amortisseurs à faible raideur (intégrant des caractéristiques d'anti-fluage, les dernières technologies de ressort et les traitements de métaux les plus récents), en passant par le Double Volant Amortisseur (D.V.A.) pour les applications requérant les performances les plus élevées (par exemple, pour les autocars haut de gamme).

Valeo détient de nombreux brevets que l'on retrouve dans ses disques, garnitures et mécanismes d'embrayage, afin de proposer aux bus et aux poids lourds les meilleurs embrayages en série. Valeo fournit également des embrayages très haute performance pour des camions de course, capables de supporter jusqu'à 6 000 Nm de couple moteur. En adoptant un modèle de fabrication compétitif pour ses produits (design-to-cost), Valeo dispose, pour le développement de chaque nouveau moteur et boîte de vitesses, de tous les outils de conception, de test et de simulation nécessaires pour répondre aux spécifications de chaque client et leur offrir la solution la plus adaptée en termes de performance, de coût et de respect de l'environnement.

Actualité des produits et gammes

Systèmes électriques

Valeo propose une gamme de plus de 250 références d'alternateurs et démarreurs neufs ou rénovés.

Une gamme dédiée véhicules agricoles avec plus de 80 références de démarreurs et d'alternateurs est disponibles pour les tracteurs tels que Case IH, John Deere, Massey Ferguson, New Holland.

100 % des démarreurs Valeo neufs sont fabriqués dans les usines Valeo, ils utilisent les technologies de composants de démarreur les plus modernes pour une meilleure durabilité et fiabilité. Ils sont proposés pour les marques DAF, Renault Trucks, Mercedes-Benz et Volvo Trucks.

Conçus exclusivement par Valeo, les démarreurs FS60 et TS50 sont la réponse de Valeo pour le remplacement des équipements d'origine. Faisant partie des leaders mondiaux de la fabrication de démarreurs et d'alternateurs avec plus de 35 millions d'unités par an, Valeo propose une large gamme de démarreurs pour poids lourds, notamment pour le nouveau Mercedes-Benz Actros. La gamme de démarreurs Valeo est standardisée pour faciliter le choix de la bonne référence et optimiser les stocks (une référence Valeo couvre plusieurs références de Première Monte). Le FS60 est vendu neuf sans consigne au prix du rénové. La technologie Valeo FS60-TS50 permet de proposer un produit plus fiable :

- ▶ Système de pré-rotation : L'usure de la couronne moteur est moindre et les opérations de maintenance sont moins nombreuses
- ▶ Système d'amortisseur de choc : Le choc moteur est absorbé et le bruit d'entraînement filtré
- ▶ Pignon sortant : l'essence et la poussière ne rentre plus, la disposition est facilitée

Le démarreur Valeo FS60 dédié aux moteurs de 10 à 14 litres, comme le démarreur TS50, dédié aux moteurs de 3 à 6 litres, ont été conçus exclusivement par Valeo avec des caractéristiques techniques améliorées par rapport à la concurrence.

Le système Stop-Start

Le système Stop-Start permet la coupure automatique du moteur lorsque le véhicule est arrêté et permet ainsi de réduire significativement les émissions de CO₂.

Deux technologies Valeo permettent cette automatisation : l'alternateur i-StARS et le démarreur renforcé ReStart. Ils démarrent le moteur immédiatement, dès que le conducteur ôte le pied du frein ou débraye. Cette dernière technologie est celle que l'on retrouve sur les VUL aujourd'hui. Le remplacement de ces produits ne nécessite aucun outillage particulier.

Le système Stop-Start apporte une réduction de la consommation de l'ordre de 6 % en cycle mixte normalisé européen et jusqu'à 15 % en conduite urbaine dense.

Nouveautés

En Octobre 2015, Valeo a lancé une nouvelle référence de FS60 pour les applications Renault Trucks Iribus Tracer, Magnum 420 et Major R380/R382/R420



En savoir plus

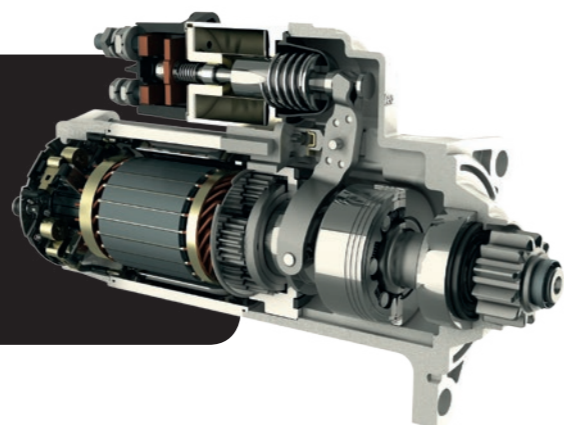

Système d'essuyage

En tant que leader des systèmes d'essuyage pour poids lourds, SWF étudie toutes les conditions rencontrées par les professionnels de la route et développe les équipements et systèmes permettant de faire face à tous les aléas climatiques en préservant une visibilité maximale, gage de sécurité.

La gamme d'essuie-glaces SWF est la gamme la plus complète pour les professionnels de la Recharge PL car ces balais équipent à l'origine 95 % des camions et bus en Europe. Cette gamme dispose des dernières nouveautés.

Les essuie-glaces SWF utilisent une technologie 100 % métal et des rivets de haute qualité qui assurent une excellente durabilité.

Les lames de caoutchouc assurent un essuyage optimal, fiable et durable en toutes conditions.

Toutes les références SWF sont équipées des adaptateurs d'origine permettant un montage simple et rapide.

Tous les bénéfices du Flat Blade* au service des professionnels

Avec son succès sur les véhicules de tourisme - 9 voitures sur 10 en sont équipées en Première Monte, la technologie Flat Blade est maintenant incontournable. Très performante même dans des conditions météorologiques extrêmes, elle est particulièrement adaptée aux fortes contraintes des poids lourds.

Avec un Flat Blade compatible spécifiquement développé pour les poids lourds, Valeo permet aux conducteurs de remplacer des balais traditionnels par des balais plats et de bénéficier ainsi de tous ses avantages. Le Flat Blade Visioflex® garantit une meilleure performance d'essuyage : son spoiler asymétrique et sa lame, munie de deux vertèbres métalliques, assurent une pression uniforme sur toute la longueur du balai.

On estime qu'un Flat Blade Visioflex® SWF peut essuyer la surface de 48 terrains de football! Les performances du Flat Blade sont avérées, même en hiver dans les conditions les plus rudes : il est conçu pour résister à des températures comprises entre -40 C à +70 C.

Sa structure ultra plate combinée à un caoutchouc synthétique de qualité et à un revêtement spécifique réduit les nuisances sonores et visuelles, améliorant ainsi le confort du conducteur.

Le FlatBlade VisioFlex SWF est disponible en suite d'origine pour les VUL et en compatible pour les poids lourds.



Das ♦ Original Trucks

VisioFlex® Trucks
Your choice for excellence

*balai plat

Actualité des produits et gammes

Système d'éclairage

Systemes d'éclairage avancés à LED pour poids lourds et utilitaires

Valeo lance des dispositifs et des technologies d'éclairage avancés sur le marché des utilitaires et des poids lourds. Surfant sur la tendance des LED* qui gagne ce marché, Valeo a adapté les LED de son portefeuille de solutions d'éclairage aux demandes spécifiques des constructeurs de poids lourds, répondant aussi aux attentes des gérants de parcs automobiles et des conducteurs de poids lourds.

Le projecteur comprend un réflecteur à LED et une lentille alimentant les feux de route et de croisement, une fonction LED autoroute automatiquement activée au-delà d'une certaine vitesse et un éclairage à LED spécial virage pour faciliter les manœuvres dans les environnements sombres. Signalisation à l'avant à LED, clignotants à LED et éclairage diurne à LED assurent non seulement un meilleur éclairage, mais valorisent aussi la marque, en termes d'apparence innovante et de diversité de style.

Avec une consommation énergétique divisée par deux et ramenée à 20 W, conforme aux normes élevées de Valeo en matière de réduction des émissions de CO₂, ce projecteur full-LED** a des performances équivalentes à celles du xénon.

Il est complété par un module antibrouillard LED autonome. Il s'agit d'une solution standardisée qui ne requiert pas de modifier la conception existante car, avec son diamètre de 90 mm, il est prévu pour l'intégration d'un FogStar™ standard, tout en ayant une profondeur réduite de 15 mm. La différence de qualité de lumière est significative : les feux antibrouillard à LED émettent un faisceau blanc net uniforme, proche de la lumière du jour.

Les technologies à LED plus sophistiquées sont désormais prêtes à équiper les utilitaires et les poids lourds. Elles offrent des conditions de conduite nocturne plus sûres et un confort accru grâce à des systèmes d'éclairage optimisés pour les poids lourds.

Valeo offre aux conducteurs de poids lourds un éclairage performant à faible consommation énergétique pour une meilleure efficacité et une plus grande sécurité. En outre, le faisceau proche de la lumière du jour assure un plus grand confort visuel.

Cette technologie tend à se généraliser sur l'ensemble des projecteurs principaux et de complément.

Nouveautés

En plus de la gamme existante, Valeo commercialisera en 2016 :

- ▶ les projecteurs Renault T
- ▶ la gamme de lampes 24V



*DEL : diode électroluminescente - **Projecteur 100% LED



Valeo lance sa nouvelle gamme OSCAR™ LED sous la marque CIBIÉ®.

Depuis 1919, CIBIÉ® met au point des produits puissants et sophistiqués visant à révolutionner le secteur de l'éclairage automobile.

Conçue pour convenir aux véhicules utilitaires et aux poids lourds, la nouvelle gamme OSCAR™ LED réunit hautes performances et fiabilité.

Les performances élevées garantissent une visibilité excellente et claire. La gamme OSCAR™ LED permet une plage de visibilité jusqu'à 500 mètres et 1 200 lumens pour la version ECE.

La technologie LED apporte plusieurs avantages par rapport à la technologie halogène :

- ▶ une durée de vie multipliée par dix
- ▶ une lumière perceptible en journée
- ▶ une réduction de 70 % de consommation d'énergie

La gamme OSCAR™ LED résiste à l'eau et aux vibrations, et elle vous assure sécurité et visibilité, sur la route et en dehors. Ces caractéristiques font qu'elle est particulièrement adaptée aux conditions hors route.

Un design robuste, qui combine différentes finitions (noire, noire et chrome, chrome ou personnalisable), avec ou sans feux de position.

La boîte contient également un cache LED CIBIÉ®.



Pour les poids lourds, vous pouvez installer jusqu'à 6 OSCAR™*

- * selon la norme ECE 48
- Pour les poids lourds pesant 12 tonnes ou moins, vous pouvez installer jusqu'à 4 OSCAR™
- Pour les Poids lourds pesant plus de 12 tonnes, vous pouvez installer jusqu'à 6 OSCAR™



En savoir plus

Actualité des produits et gammes

Systèmes de freinage

Valeo est un acteur reconnu sur le marché de la Rechange des systèmes de freinage pour poids lourds. Grâce aux efforts importants de recherche et développement, dont une procédure de validation très stricte des matériaux de friction, toutes les plaquettes de frein Valeo sont conformes aux normes internationales et dépassent les normes ECE-R90. L'offre Valeo pour les poids lourds couvre plus de 98 % du marché européen avec notamment les gammes optiPACK™, parkorigin™, les disques, garnitures et mâchoires de frein.

En 2015 Valeo lance également un nouveau programme de plaquettes de frein destiné aux véhicules utilitaires légers.

optiPACK™

Ce kit « tout-en-un » inclut les plaquettes, les accessoires et indicateurs d'usure indispensables pour effectuer un remplacement de plaquettes en toute sécurité. Elle a été conçue pour permettre aux professionnels de gagner du temps, de réduire l'immobilisation des véhicules et de simplifier leurs commandes. optiPACK™ est une solution facile à vendre, facile à stocker et facile à monter pour les utilitaires légers, poids lourds, semi-remorques, bus et cars.

Offre parkorigin™

Premier kit de frein arrière pour véhicule utilitaire léger, certifié valeorigin, il est de qualité identique ou équivalente à celle des pièces d'origine. Parce que la sécurité est la préoccupation principale des professionnels de la route, parkorigin™ offre une qualité contrôlée au moyen de tests poussés. Choisir les produits de freinage Valeo, c'est donc faire le choix de la sécurité.

Sécurité de la maintenance

Inutile de tout démonter et remonter, il suffit de changer l'ensemble de la pièce. parkorigin™ constitue donc un gain de temps pour le professionnel de la Rechange, mais améliore aussi la sécurité puisque les risques de blessures liés à la manipulation des petits composants sont éliminés.

Disponible pour :

- ▶ Iveco Daily Serie C
- ▶ Renault Trucks Master Propulsion
- ▶ Renault Trucks Mascott



En savoir plus

Gamme de plaquettes de frein Valeo pour VUL

L'expérience de Valeo dans le domaine des systèmes de freinage aboutit à une solution exclusive pour le monde professionnel des VUL.

Le kilométrage annuel d'un véhicule utilitaire léger est environ quatre fois supérieur à celui d'un véhicule de tourisme, avec une fréquence d'arrêts et de démarrages plus élevée pendant les parcours urbains. Les plaquettes de frein de ces véhicules nécessitent donc un matériau de friction spécifique pour résister à des températures élevées et à une usure rapide, tout en offrant une sensation confortable au niveau de la pédale. Cette gamme porte l'étiquette Valeorigin, la signature de Valeo pour une qualité Premium.

Cette gamme de plaquettes de frein est proposée avec trois types de matériaux de friction. Avec seulement 100 plaquettes de frein, nous assurons une couverture de 100 % du parc de véhicules utilitaires légers européens produits après 2000.

Voici quelques-unes des applications les plus populaires :

- ▶ Iveco Daily
- ▶ Renault Kangoo & Master
- ▶ Peugeot Partner, Bipper & Boxer
- ▶ Ford Transit & Tourneo
- ▶ Mercedes-Benz Sprinter & Vito
- ▶ Mitsubishi Canter
- ▶ Opel Vivaro & Movano
- ▶ Volkswagen Transporter & Crafter

Nos plaquettes de frein sont entièrement conçues et fabriquées en Europe.

Fabriqué à l'aide de la toute dernière technologie disponible, chaque jeu de plaquettes de frein assure un rodage efficace après le premier montage sur le véhicule.

La qualité est testée en descente et à l'aide du dynamomètre AK-Master (norme SAE), et la distance d'arrêt est mesurée avec un fading extrême avec un véhicule en pleine charge, à l'aide du test AMS (Auto Moto Sport). Les produits respectent les normes internationales et sont conformes aux réglementations de l'UE, et les résultats excèdent largement les exigences.

Enfin, la nouvelle gamme destinée aux professionnels des VUL assure la sécurité du remplacement des plaquettes de frein et permet des économies pour les propriétaires des véhicules, en réduisant les coûts d'entretien grâce à l'utilisation à moyen et long terme de nos produits.



Actualité des produits et gammes

Système de climatisation

En tant que fournisseur Première Monte, Valeo est un spécialiste reconnu pour sa connaissance du marché de la climatisation. En associant son savoir-faire en climatisation et en poids lourds, Valeo propose au marché de la Rechange les composants principaux de la boucle de climatisation mais aussi des offres dédiées : le programme Qualité de l'Air, une double offre de compresseurs (« Neuf » et « Rénové »), des produits d'équipement de garage, une gamme d'outils de communication et de services permettant de faciliter le travail des professionnels de la climatisation.

Programme Qualité de l'Air

Des études scientifiques ont montré que la pollution est jusqu'à 5 fois plus élevée à l'intérieur d'un véhicule qu'à l'extérieur. Les conducteurs de véhicules industriels qui passent de longues heures dans leur camion sont les plus exposés à ce problème de qualité de l'air dans la cabine. Des filtres habitacle (ClimFilter™) aux produits de nettoyage du circuit de climatisation (ClimPur™) ou aux désodorisants de cabine (ClimSpray™), Valeo propose des solutions efficaces contre les particules nocives, les gaz d'échappement, les odeurs désagréables et les microorganismes. Ces solutions assurent confort et bien-être au conducteur et protègent sa santé.

ClimFilter™ empêche les particules et les gaz nocifs de pénétrer dans le véhicule via les grilles de ventilation et de climatisation. 46 références permettent de couvrir 90 % du parc européen de poids lourds, 16 de couvrir les principales applications de bus. Une référence de média universel en rouleau est disponible pour les bus. Toute la gamme est 100 % valeorogin.

ClimPur™ est la solution efficace pour le bon fonctionnement et l'élimination des odeurs du circuit de climatisation. Il a une triple action : il nettoie, désinfecte et protège. C'est une formule ininflammable, au pH neutre qui préserve les pièces du circuit de climatisation. ClimSpray™ purifie l'air, détruit les mauvaises odeurs et parfume discrètement l'intérieur du véhicule en moins de 15 minutes (action automatique).

Nouveautés

- ▶ 18 compresseurs neufs (pour MAN TGA, RENAULT Premium 2 et Midlum, VOLVO FL II)
- ▶ 13 condenseurs (pour MERCEDES MB Axor R, Atego, IVECO Daily, RENAULT Premium, VOLVO Série FH/FM)
- ▶ 4 références HVAC pour MERCEDES Actros/Antos/Arocs



La nouvelle gamme de stations de charge ClimFill®

Valeo, spécialiste de la climatisation reconnu pour sa position de leader sur le marché de la Première Monte, présente sa nouvelle gamme de stations de charge ClimFill® Easy, ClimFill® Pro, ClimFill® Pro HFO et ClimFill® Maxi, qui contribueront au développement de l'activité de climatisation pour les garages et les spécialistes de la climatisation.

Les modèles ClimFill® Pro et ClimFill® Maxi conviennent particulièrement aux véhicules commerciaux, poids lourds et bus. Les nouvelles stations de charge de Valeo présentent de nombreux avantages techniques et pratiques.

Équipées de coupleurs spécifiques brevetés, elles sont plus respectueuses de l'environnement. Les stations ClimFill® Pro et Maxi sont équipées de coupleurs écologiques qui évitent la libération de gaz frigorigène dans l'atmosphère lors du débranchement de la station et empêchent l'air de pénétrer dans le conteneur du

réfrigérant. Les stations ClimFill® sont entièrement automatiques, pour une utilisation sûre et aisée. Il n'y a plus de robinet à ouvrir, et la procédure est autonome une fois le cycle lancé. La gamme de stations de charge de Valeo comprend également un mode manuel, si nécessaire.

L'entretien des machines est facilité par un système dédié de surveillance de la pompe, unique sur le marché, qui en préserve et garantit les performances.

La gamme ClimFill® est dotée de filtres très performants ainsi que d'un processus de filtration à plusieurs passages, qui permettent un remplacement seulement une fois par an et un niveau de pureté accru, avec une recirculation interne du réfrigérant récupéré.

▶ ClimFill® Pro – Adaptée à tous les véhicules (hors cars et bus)

ClimFill® Pro affiche des performances de chargement exceptionnelles et longue durée. ClimFill® Pro bénéficie également de coupleurs brevetés respectueux de l'environnement, qui évitent toute perte de réfrigérant et empêchent l'air d'entrer dans le réservoir de la station. De plus, cette station peut-être convertie pour le nouveau réfrigérant HFO 1234yf à l'aide d'un kit de conversion.

▶ ClimFill® Maxi – Pour les applications sur poids lourd et autobus

La station de recharge ClimFill® Maxi est une solution adaptée à un fonctionnement efficace sur des systèmes de climatisation plus importants, qui équipent les poids lourds et les autobus. Il possède un mode SuperCharge pour garantir une intervention de qualité optimale sur de tels circuits de climatisation. ClimFill® Maxi est également dotée d'un écran LCD tactile.

Cette nouvelle gamme ClimFill® propose une gamme complète d'accessoires et de pièces détachées, pour garantir que ces stations de charge de climatisation seront toujours opérationnelles. La disponibilité des pièces détachées est garantie pendant dix ans après la date de production de la station ClimFill®.



En savoir plus

Actualité des produits et gammes

Systèmes thermiques

En tant que spécialiste de la boucle thermique dans les systèmes de refroidissement moteur, Valeo propose une offre complète, de radiateurs, de refroidisseurs d'air de suralimentation, de radiateurs sans cadre ou encore de faisceaux. L'offre Valeo pour la Rechange tire parti de son savoir-faire en Première Monte : la gamme est 100 % valeorigin et est conforme aux tests les plus stricts, de façon à assurer durabilité, fiabilité et performances d'évacuation de la chaleur. Avec plus de 250 références, la gamme de refroidissement moteur Valeo couvre 84 % des poids lourds européens.

Principales applications de radiateurs et refroidisseurs d'air de suralimentation :

- ▶ Renault Trucks Magnum, Premium
- ▶ Mercedes-Benz Actros, Atego, Axor, Travego
- ▶ Iveco Stralis, Trakker, Eurotrakker, Eurocargo Tector, Eurotector, Eurotrakker, Eurostar
- ▶ Man F2000, F90, TGA
- ▶ Scania SERIES 4
- ▶ Volvo Trucks FH, FM, FL



Nouveautés

En 2015 Valeo a lancé de nouvelles références de radiateurs pour les applications Renault T et Volvo.

Systèmes de sécurité, accessoires électriques et mécanismes de lève-vitre

Valeo propose une gamme très large et multi-applications de bouchons de réservoir et bouchons AdBlue®, couvrant 100 % des meilleures ventes de poids lourds en Europe. Valeo fournit aussi au marché de la Rechange des pièces détachées pour les systèmes de sécurité (jeux de barillet, poignées de porte et serrures) pour les utilitaires légers et les poids lourds en Europe et en Amérique du Sud. Toutes les pièces des systèmes de sécurité de Valeo sont de qualité Première Monte et font l'objet d'essais rigoureux selon les spécifications d'origine pour une offre sûre et durable.

Valeo propose aussi des accessoires électriques équivalents à l'origine, comme les avertisseurs sonores, les alarmes de recul, les relais, les connecteurs et prises pour les poids lourds et utilitaires légers. Valeo suit les évolutions technologiques pour renouveler ses gammes de façon à améliorer en permanence la robustesse et la fiabilité de ses pièces d'accessoires électriques.

Valeo s'est bâti au cours des années un savoir-faire précieux en mécanismes de lève-vitre, couvrant les plus grands constructeurs européens de poids lourds, avec une gamme de 96 références. Cette offre de Rechange ne se contente pas de remplacer les lève-vitres électriques, mais intègre aussi des évolutions technologiques telles que la fonction confort. Toutes les applications Valeo sont 100 % valeorigin et donc conformes aux tests de produits de Première Monte les plus sévères.

Valeo propose également une gamme de 80 références en systèmes de commutation. Cette gamme est à 100 % issue de la Première Monte et est certifiée Valeorigin. Elle se compose de :

- ▶ commutateurs d'éclairage ;
- ▶ commutateurs d'essuyage ;
- ▶ commutateurs d'éclairage et d'essuyage ;
- ▶ commutateurs de freinage ;
- ▶ contacteurs tournants.

Cette gamme a été testée et approuvée pour répondre aux exigences les plus sévères :

- ▶ test d'endurance et de résistance de toutes les fonctions ;
- ▶ compressions, flexions, torsions multiples et répétées.

Le remplacement d'un commutateur Valeo est simple et rapide :

- ▶ Chaque composant du module de commutation peut être remplacé séparément
- ▶ Les équipements de commutation s'installent et se connectent au système d'origine du véhicule

Nouveautés

- ▶ Valeo a lancé 11 nouvelles références de commutation en 2015 (notamment pour MERCEDES Actros/Axor et SCANIA 4), et 16 sont prévues en lancement sur 2016 (pour RENAULT Magnum/Midlum/Premium et DAF LF 45/55)
- ▶ Plus de 10 références de lève-vitres sont prévues en lancement en 2016 notamment sur des applications VUL (pour IVECO Daily, OPEL Movano, RENAULT Master) et Poids lourds (pour RENAULT Kerax/Magnum/Midlum/Premium, MERCEDES Actros, SCANIA 4, DAF XF)



Les Services de Valeo Service France

La Hotline technique

La hotline technique téléphonique est ouverte du lundi au vendredi de 8h30 à 12h00 et de 13h30 à 17h30 et le samedi de 10h00 à 12h et de 14h à 17h00. Elle est accessible via le numéro 0810 600 606 (facturé 0,15 € par appel + prix d'un appel local à partir d'un poste fixe)

Cette hotline technique permet à Valeo Service d'apporter une réponse rapide et professionnelle aux distributeurs Valeo et aux réparateurs. En plus des services qu'elle proposait déjà : recherche technique sur catalogue (aide au choix des références) et conseils sur l'entretien et la réparation (aide au montage), la hotline permet :

- ▶ la préconisation de pièces complémentaires : lors d'un appel vers la hotline, le conseiller préconise les pièces complémentaires pouvant être liées à l'opération à effectuer
- ▶ l'assistance au diagnostic de climatisation : guidage pas à pas du réparateur dans le diagnostic climatisation;
- ▶ l'assistance outils : aide à la mise en route des outils de garage climatisation Valeo pour le réparateur et le distributeur.

Valeo Team Formation



Valeo Team Service, la formation par Valeo Service France

Valeo Team Service met à la disposition des clients professionnels de l'après vente sa compétence technique. Sa vocation est de contribuer au développement et au maintien des compétences techniques propres aux métiers de la pièce de rechange.

Les formations permettent aux réparateurs comme aux équipes commerciales de nos clients d'appréhender les nouvelles technologies produits, les techniques de montage associées et les procédures de diagnostic.

Valeo Team Service déploie et propose ses formations suivant l'attente client et la spécificité de la formation :

- ▶ directement sur le site du client
- ▶ au sein de son centre technique national situé à Saint-Denis (93)
- ▶ sur les sites industriels du Groupe Valeo.

L'ensemble des formations est assuré par une équipe d'Experts Valeo reconnus en interne pour leurs compétences.

Le Valeo Club PL



Depuis plusieurs années déjà, le site Valeo Club PL est un espace de communication privilégié entre Valeo et ses distributeurs du marché poids lourd. C'est également un programme de fidélité, unique chez Valeo.

Le Valeo Club PL permet à nos distributeurs d'avoir accès en avant Première à toutes les promotions et animations Valeo, l'actualité des produits ainsi que les nouveautés.

Par ailleurs, les adhérents au club peuvent gagner des points grâce aux volumes de vente réalisés sur les promotions, des quizz ou en répondant à des questionnaires. Ces points sont convertibles en cadeaux sur la boutique du Club.

Présentation du groupe Valeo

Valeo est un Groupe indépendant entièrement focalisé sur la conception, la fabrication et la vente de composants, de systèmes intégrés et de modules pour les automobiles principalement pour la réduction du Co2. Valeo compte parmi les premiers équipementiers mondiaux.

Une organisation structurée autour de quatre pôles

Les quatre Pôles ont pour vocation de favoriser la croissance et la rentabilité des groupes de produits sur l'ensemble des marchés.

- ▶ Le pôle Systèmes de Confort et de Détection regroupe les familles de produits Contrôles Intérieurs et Sécurité Habitacle ainsi que l'organisation du Domaine Aide à la conduite.
- ▶ Le pôle Systèmes de Propulsion regroupe les familles de produits Systèmes électriques moteur et Transmissions ainsi que l'organisation du Domaine Efficacité de la propulsion.
- ▶ Le pôle Systèmes Thermiques regroupe les familles de produits Thermique habitacle, Compresseurs et Thermique moteur ainsi que l'organisation du Domaine Amélioration du confort.
- ▶ Le pôle Systèmes de Visibilité regroupe les familles de produits Éclairage Signalisation et Systèmes d'essuyage.

L'activité Rechange est quant à elle assurée par Valeo Service.



Les chiffres clés* du Groupe Valeo

Le Groupe Valeo en chiffres :

- ▶ 12,7 milliards € de chiffre d'affaires* ;
- ▶ 82 700 collaborateurs dans 30 pays ;
- ▶ 135 sites de production ;
- ▶ 16 centres de Recherche ;
- ▶ 35 centres de développement ;

Chiffre d'affaires par activité :

- ▶ Première Monte 85 %
- ▶ Deuxième Monte 15 %

Valeo Service en chiffres :

- ▶ 1 153 salariés ;
- ▶ Vente dans plus de 150 pays ;
- ▶ 5 marchés ;
- ▶ 14 lignes de produits pour les véhicules de tourisme ;
- ▶ 11 lignes de produits pour les véhicules utilitaires ;
- ▶ 10 lignes de produits pour les poids lourds ;
- ▶ 5 lignes de produits pour les machines agricoles ;
- ▶ 15 plates-formes de distribution ;
- ▶ 1 centre technique spécialisé.

*Chiffres fin décembre 2014

Valeo Service, l'activité Deuxième Monte du Groupe Valeo

Valeo Service fournit des produits et services de qualité pour la Première et la Deuxième Monte des véhicules de tourisme et poids lourds. En Deuxième Monte, le groupe commercialise dans plus de 150 pays une des gammes les plus complètes du marché, avec un objectif de satisfaction totale du client.

Une approche axée sur cinq marchés

En tant que concepteur et fabricant de pièces détachées, Valeo s'est toujours efforcé d'accroître son expertise en collaborant avec des professionnels, distributeurs, garagistes et carrossiers, afin de mieux répondre à leurs besoins. L'organisation de Valeo Service en cinq « marchés » transversaux permet de couvrir chaque domaine d'expertise du marché de la Deuxième Monte.



▶ **Réparation** : ce marché regroupe les produits d'embrayage, les alternateurs et démarreurs, les produits du système thermique et de la commutation. Il offre en outre des outils spécifiques de formation et de diagnostic adaptés à cette activité professionnelle exigeante et hautement technique.



▶ **Entretien** : une gamme de produits à rotation rapide, nécessaire à l'entretien d'un véhicule, pour les distributeurs, les réparateurs et les consommateurs. Ce marché permet à un distributeur de combiner tous les produits Valeo devant être régulièrement remplacés : balais d'essuie-glace, filtres, liquides, garnitures de freins, bougies d'allumage, bougies, etc.



▶ **Choc** : ce marché s'adresse aux carrossiers professionnels, qui font appel à des produits Valeo pour réparer les dommages causés lors d'un choc, tels les blocs optiques, les radiateurs, les condenseurs, les verrous ou les systèmes moto-ventilateurs de refroidissement. Cette approche marché facilite le travail des ateliers de carrosserie en simplifiant leur système d'approvisionnement.



▶ **Solutions de post-équipement** : une gamme complétant l'équipement d'origine du véhicule par des produits et accessoires offrant une sécurité, un confort et un plaisir de conduite optimal. Il comprend des solutions électroniques d'aide à la conduite et au stationnement, ou encore des accessoires de tuning (éclairage, bouchon d'essence...).



▶ **Véhicules industriels** : des produits hautement techniques et parfaitement adaptés ainsi qu'une grande expertise en matière de formation, de savoir-faire et d'assistance technique, couvrant les besoins spécifiques de professionnels exigeants.

