

Conférence de presse

Paris, 14.06.2016



Bienvenue

UPLIFTING COMPANY
AUTOP STENHOJ

UPLIFTING COMPANY

AUTOP STENHOJ



Bienvenue

Présentation

➤ **Le groupe Stenhoj**

- Présentation Stenhøj Holding
- Présentation des entreprises du groupe
- Histoire autop
- Histoire Stenhøj

➤ **Elwico Serwis**

➤ **La stratégie d'une marque**

- AUTOPSTENHOJ - Vidéo de présentation
- AUTOPSTENHOJ - Notre position internationale

Innovations dans la gamme des produits au 1er Juillet 2016

- La gamme des produits AUTOPSTENHOJ
- INNOVATION – Équipement de test
- Homologations – Qualité, Innovation, Procédure

Le groupe Stenhøj

Le groupe Stenhøj – aujourd’hui

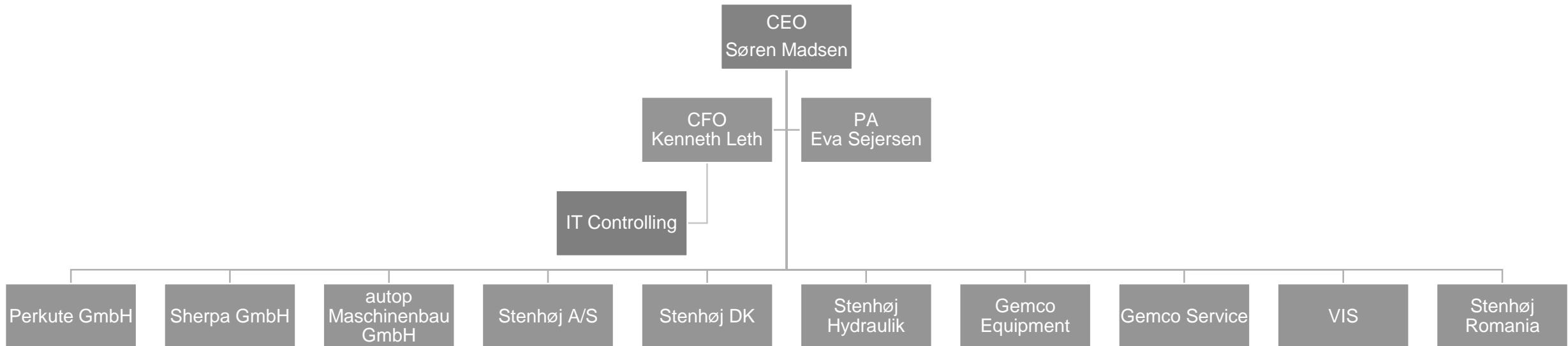

Le groupe Stenhøj – des faits et chiffres

Société familiale depuis 100 ans

600 employés

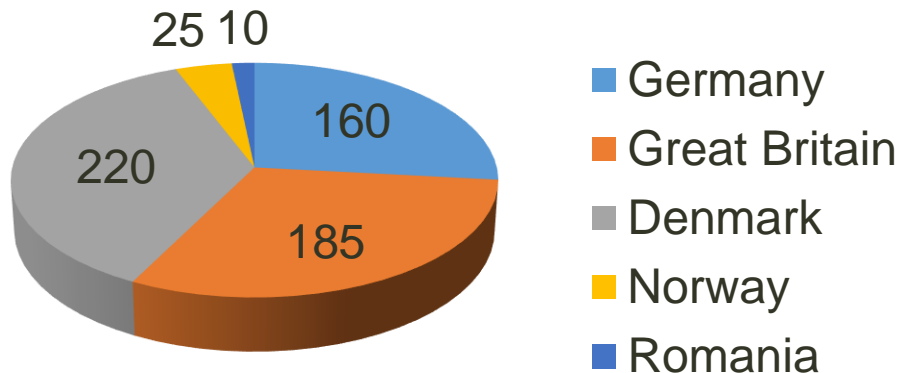

Chiffre d'affaires 2015:
92 millions d'Euro, 80% en Europe

Qu'est-ce que nous représentons:

Nous tenons nos promesses
Nous sommes fiables
Nous proposons une qualité extraordinaire
Nous travaillons avec nos **partenaires** en collaboration étroite

Histoire Stenhøj

STENHØJ A/S a été fondée en 1917 de Sigurd Stenhøj.

En 1919 la marque Stenhøj était enregistrée.

En 1929 le premier pont mono-vérin était installé et la production de compresseurs a démarrée.

A partir de 1932 développement et implantation des premières presses.

STENHØJ a créé un image de marque mondial dans les catégories ponts, compresseurs et presses hydrauliques.

STENHØJ A/S est un des leaders du marché des ponts montés sur sol.



Histoire autop

1949 – création d'une entreprise pour des ponts hydrauliques à Heilbronn/ Württemberg.

1965 – création de la société PERKUTE à Rheine en westphalie. PERKUTE veut dire: PERfekte– KUndendienst – Technik = service après-vente très performant

En1982 les deux sociétés ont réuni les forces sous la marque „autop“ et en 1989 la fusion des deux entreprises a suivi.

En1996 autop devient à 100% une filiale du groupe Danois STENHØJ.

autop s'est développée pendant des décennies et est devenu un des leaders du marché des ponts à vérins.



Qualité, transparence et expérience

UPLIFTING COMPANY
AUTOP STENHOJ



Qualité, transparence et expérience...
du meilleur côté.

BMW Bruxelles / Belgique



BMW Bruxelles / Belgique



8 lignes de réception avec
Masterlift 2.35 Combi encastré

BMW Bruxelles / Belgique



46 Masterlift 2.35 Pv
avec distance entre pistons
élargie



Al Tayer Motors à Dubai

Atelier pour 12 marques



Atelier mécanique
136 ponts 2 colonnes Maestro 2.32
24 ponts 4 colonnes
16 lignes de réception



Al Tayer Motors à Dubai

Atelier pour 12 marques



Atelier mécanique
136 ponts 2 colonnes Maestro 2.32
24 ponts 4 colonnes
16 lignes de réception



Maybach – Centres de vente et de service



22 centres aux États Unis, Allemagne, Suisse, Japon, Mexique, Turquie, etc.



Maybach – Centres de vente et de service



Biglift 2.50 Combi en version spéciale
Quattrolift 4.50 pour la géométrie

Mercedes Benz Milan



Mercedes Benz Milan

36 ponts 2 colonnes en 3,5 et 5 t



Naghi Motors – importeur BMW/Mini/RR en Arabie Saoudite



6 lignes de réception

Naghi Motors – importeur BMW/Mini/RR en Arabie Saoudite



Atelier mécanique avec 50 Masterlift 2.35 Pv
Géométrie avec Quattrolift 4.50 F 480

Phaeton Service Centers



Biglift 2.50 Saav 145



BMW en Chine

Equipements installés dans les ateliers de BBA – China:

350 ponts 2 colonnes Maestro 2.32

180 ponts 4 colonnes Major 4030-44 WL pour la géométrie



BMW / Mini Taipeh / Taiwan



Atelier pilote avec
26 double ciseaux
8 ponts 2 colonnes
2 ponts 4 colonnes

Porsche Chine



85 ateliers avec:

560 ponts 2 colonnes

35 machines à laver des pièces

BMW – centres de formation en Chine



Quattrolift 4.50 F 480

Géométrie de haute précision

Dans tous les 8 centres en Chine à

Beijing, Shanghai, Guangzhou, ShenYang, ...

Bilernes Hus à Silkeborg / Danemark

Le plus grand atelier multi-marques au Danemark



Bilernes Hus à Silkeborg / Danemark



120 ponts, à colonnes et à vérins

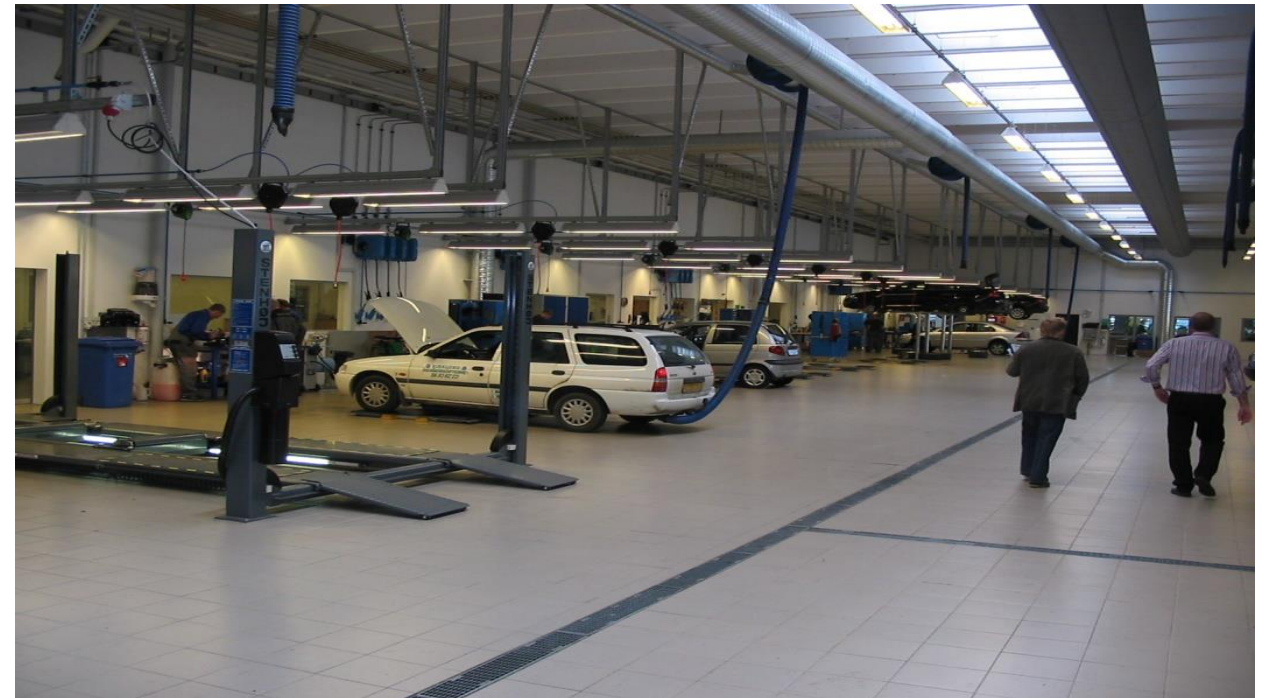

AMAG – Dübendorf / Zurich / Suisse



Importeur du groupe VW
„La plus grande concession en Suisse “

AMAG – Dübendorf / Zurich / Suisse

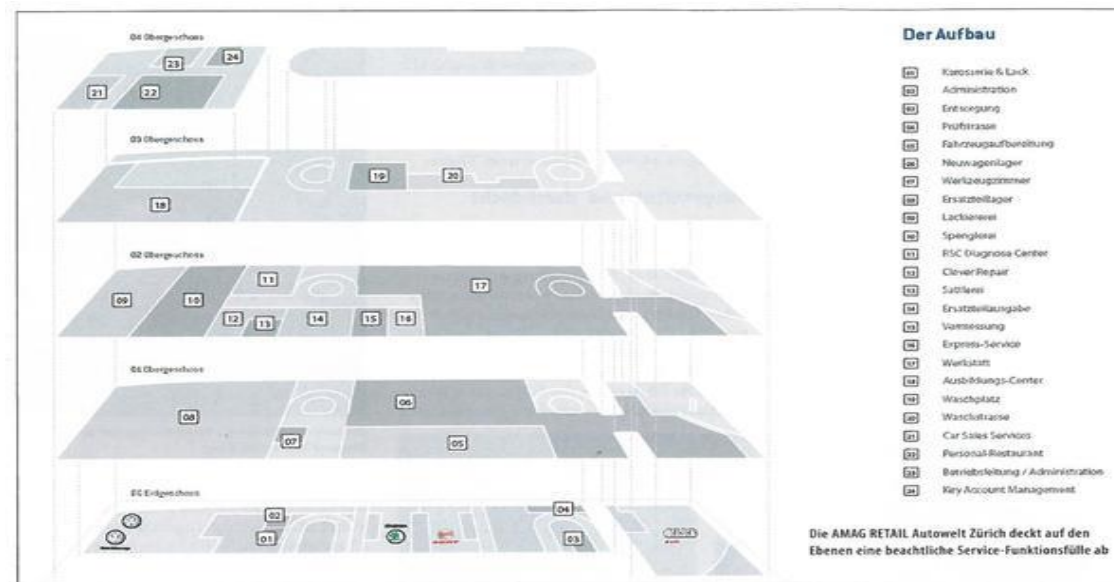

Construit sur 5 étages

AMAG – Dübendorf / Zurich / Suisse



36 ponts à vérin



VW Group

Plus de 1,000 ponts, à vérins et à colonnes

Ateliers de R&D à Wolfsburg, Ehra-Lessin, Emden

Centres de service à Hannovre et Salzgitter



Le groupe Stenhøj – aujourd’hui

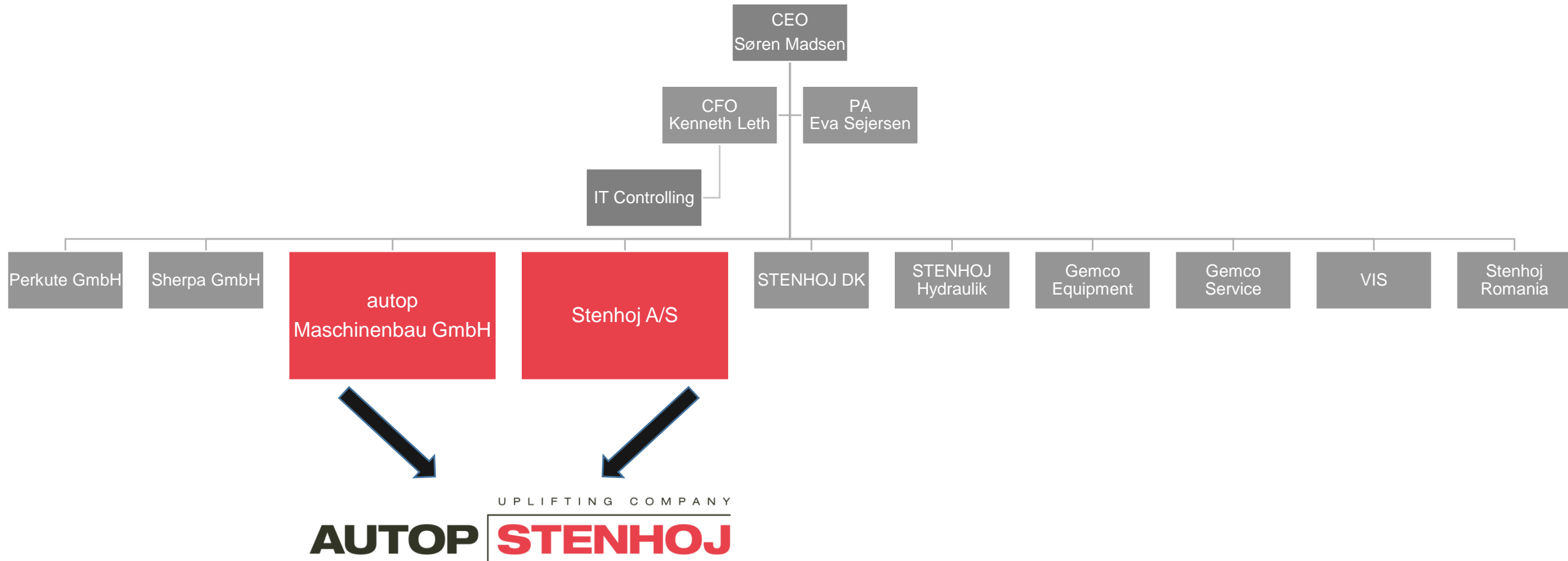

Le groupe Stenhøj

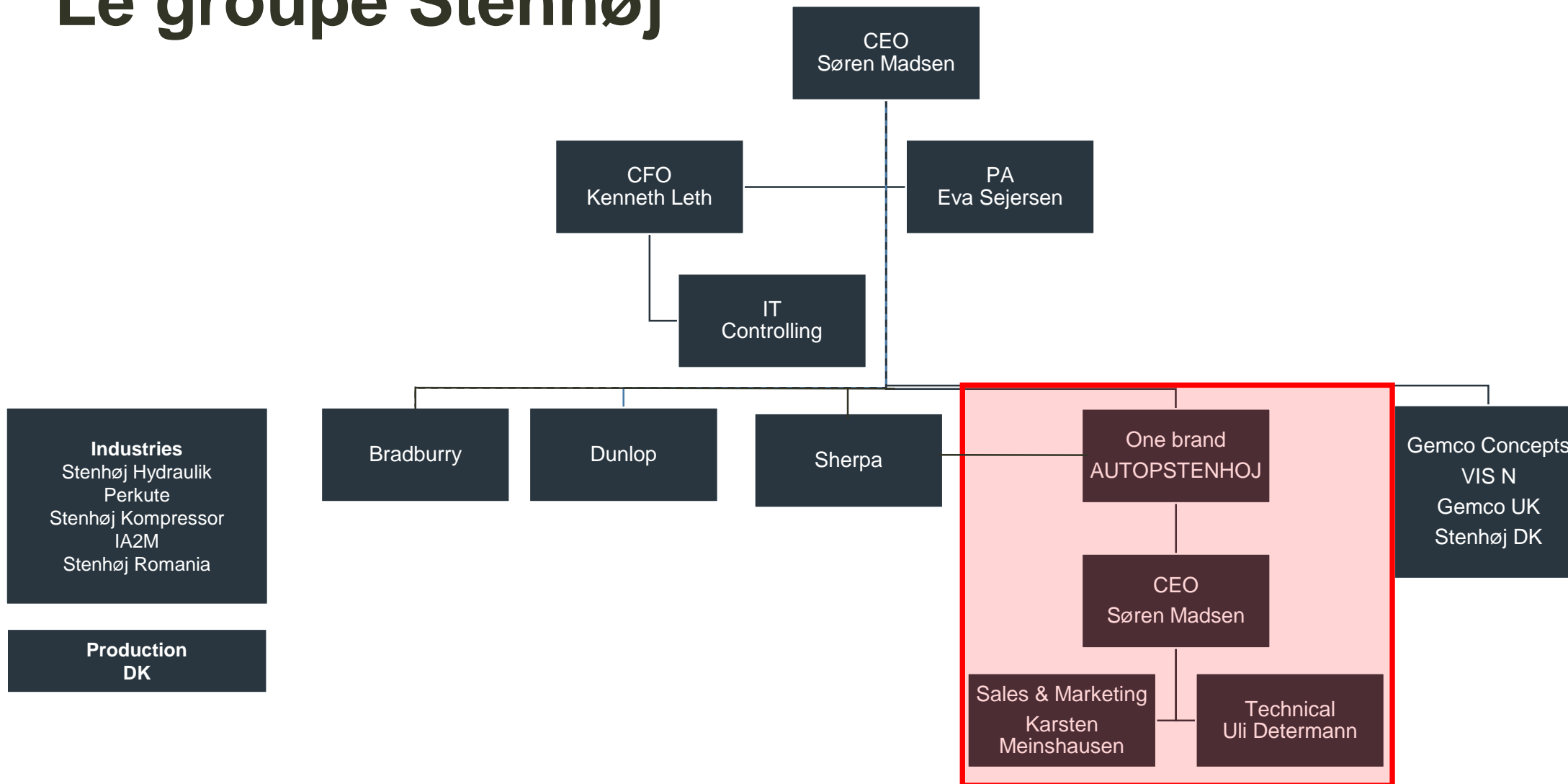

ONE

MARKET

ONE

TARGET

ONE

ORGANISATION

ONE

BRAND

GLOBAL APPROACH

The Global Approach, treating the world as **ONE MARKET**, provides clear benefits;
Communicating globally makes it easier to operate with **ONE BRAND**

This requires communicating to **ONE TARGET** regardless of geography.

And doing so as **ONE ORGANISATION** you automatically
make it easier for yourselves to communicate **ONE SHARED STORY**

UPLIFTING COMPANY

AUTOP **STENHOJ**

AUTOPSTENHOJ - [Video](#)

AUTOPSTENHOJ- l'organisation



AUTOPSTENHOJ

Site Rheine/RFA

Site à Barrit/DK

AUTOPSTENHOJ

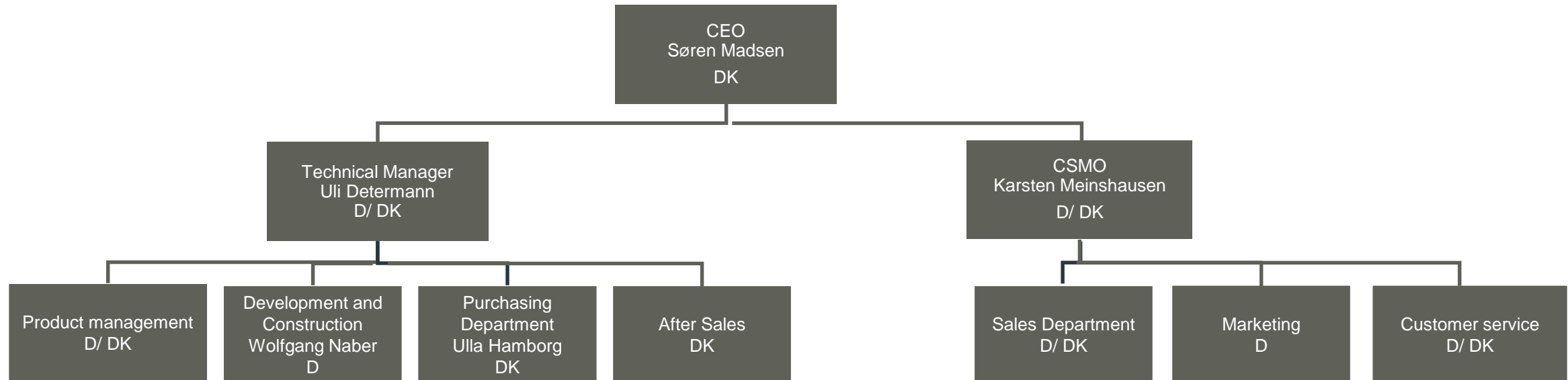

Karsten Meinshausen

Site à Rheine / R.F.A.

Site à Barrit / DK

Hubert Nienhaus

Karsten Meinshausen

Saber
Mahdouani

Michael
Bouter

Nicole
Wolbers

Jacqueline
Woschek

Werner
Brüggemann

Carsten
Jensen

Risto
Koskivuori

Lisbeth
Petersen

Tina Laursen





Michael Bouter

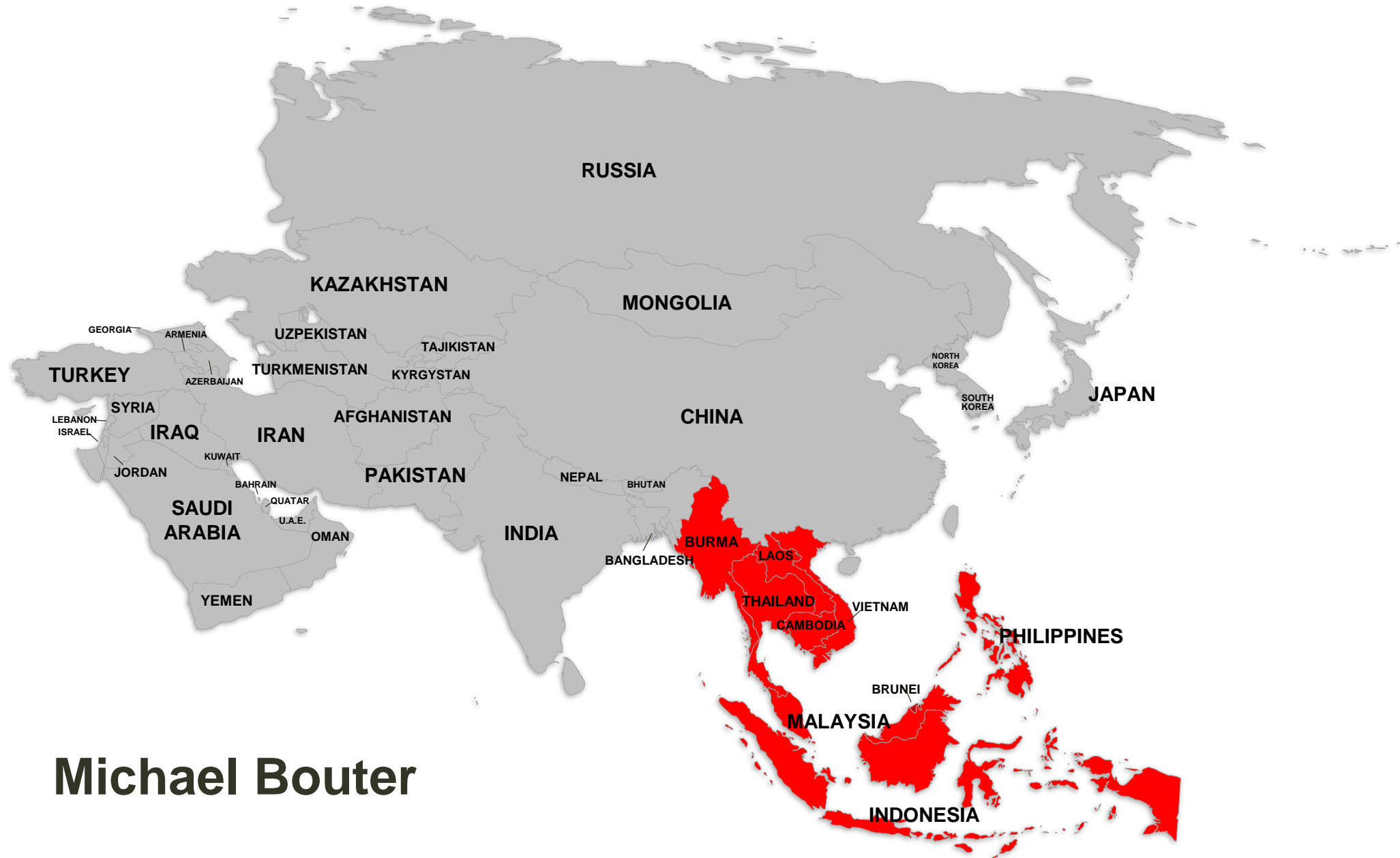

Michael Bouter



Carsten Jensen

Hubert Nienhaus





Hubert Nienhaus

Des sites existants et planifiés









UPLIFTING COMPANY

AUTOP **STENHOJ**

Look & Feel

AUTOPSTENHOJ



Catalogue produits

AUTOP STENHOJ UPLIFTING COMPANY

PRODUCT CATALOG 2016 - 2017

AUTOP STENHOJ

WIR ERWARTEN VIEL VON IHNEN

Das Unternehmen verfügt über ein breites Angebot an Liftsystemen für den professionellen Einsatz in der Automobilbranche. Die Liftsysteme sind in der Lage, bis zu 3,5 Tonnen zu heben und sind mit einer Reichweite von bis zu 10 Metern ausgestattet. Die Liftsysteme sind in der Lage, bis zu 1000 Fahrzeuge pro Tag zu heben und sind mit einer Reichweite von bis zu 10 Metern ausgestattet.

AUTOP STENHOJ

EINE REFERENZ FÜR SICH

Das Unternehmen verfügt über ein breites Angebot an Liftsystemen für den professionellen Einsatz in der Automobilbranche. Die Liftsysteme sind in der Lage, bis zu 3,5 Tonnen zu heben und sind mit einer Reichweite von bis zu 10 Metern ausgestattet. Die Liftsysteme sind in der Lage, bis zu 1000 Fahrzeuge pro Tag zu heben und sind mit einer Reichweite von bis zu 10 Metern ausgestattet.

AUTOP STENHOJ

WIR MACHEN DAS

Das Unternehmen verfügt über ein breites Angebot an Liftsystemen für den professionellen Einsatz in der Automobilbranche. Die Liftsysteme sind in der Lage, bis zu 3,5 Tonnen zu heben und sind mit einer Reichweite von bis zu 10 Metern ausgestattet. Die Liftsysteme sind in der Lage, bis zu 1000 Fahrzeuge pro Tag zu heben und sind mit einer Reichweite von bis zu 10 Metern ausgestattet.

AUTOP STENHOJ

DIE STABILSTE SÄULE AUF DEM MARKT

Das Unternehmen verfügt über ein breites Angebot an Liftsystemen für den professionellen Einsatz in der Automobilbranche. Die Liftsysteme sind in der Lage, bis zu 3,5 Tonnen zu heben und sind mit einer Reichweite von bis zu 10 Metern ausgestattet. Die Liftsysteme sind in der Lage, bis zu 1000 Fahrzeuge pro Tag zu heben und sind mit einer Reichweite von bis zu 10 Metern ausgestattet.

HIER KOMMT EIN VORTEIL ZUM ANDEREN:

- Hohe Stabilität
- Hohe Reichweite
- Hohe Kapazität
- Hohe Flexibilität
- Hohe Zuverlässigkeit
- Hohe Sicherheit
- Hohe Effizienz
- Hohe Wirtschaftlichkeit
- Hohe Umweltfreundlichkeit
- Hohe Langlebigkeit
- Hohe Wartungslosigkeit
- Hohe Flexibilität
- Hohe Zuverlässigkeit
- Hohe Sicherheit
- Hohe Effizienz
- Hohe Wirtschaftlichkeit
- Hohe Umweltfreundlichkeit
- Hohe Langlebigkeit
- Hohe Wartungslosigkeit

Nouveau site internet

search... [Mein Konto](#) [Contact](#)

[Unternehmen](#) [Produkte](#) [Kundendienst](#) [Freigaben](#) [Projekte](#) [Kompetenz](#) [News](#)

AUTOP STENHOJ UPLIFTING COMPANY



International Sales Meeting in Marbella

Unterflur-Hebebühnen
für PKW und leichte Nutzfahrzeuge

Überflur-Hebebühnen
für PKW und leichte Nutzfahrzeuge

Freigaben

News
• International Sales Meeting in Marbella

Events
• 13.09.2016 - 17.09.2016
automechanika, Frankfurt
all Exhibitions

Your partner worldwide
AUTOPSTENHOJ International
Sales partners

Subscribe to our newsletter
e-mail address...
send
Sign up quickly and easily to receive our newsletter!

AUTOPSTENHOJ...we gr...

Major 4030 Maestro 32 F
Maestro 32 F
Masterlift 2.35 Combi Check-In KA 1550
Masterlift 2.35 Pv Test equipment
Quattrolift 4.65 F 480/550
Maestro 3.25 F Maestro

AUTOP STENHOJ UPLIFTING COMPANY
 [Preisliste](#) [Katalog](#)

Copyright © 2016 AUTOPSTENHOJ [Contact](#) [Imprint](#) [GTC](#)



search...

 Mein Konto

 Contact

Unternehmen

Produkte

Kundendienst

Freigaben

Projekte

Kompetenz

News



Unternehmen

Über...

Historie

Karriere

Unternehmen

Sowohl autop als auch STENHØJ haben in ihren Geschäftsfeldern Maßstäbe gesetzt.

So hat sich autop zu einem der führenden Hersteller von hydraulischen Unterflurhebepöhlen entwickelt, während STENHØJ sich rund um Hebeböhlen, Kompressoren und hydraulische Pressen einen weltweit bekannten Namen gemacht hat.

Mehr als 480.000 Produkte aus dem Bereich der Werkstattausrüstung sind seit Jahrzehnten weltweit zuverlässig im Einsatz.

Eine starke Marke für alle Märkte!



Unternehmen

Das Beste aus zwei Welten.

Qualität, Erfahrung und Innovation haben einen neuen Namen: AUTOPSTENHOJ!

Zwei Marken innerhalb einer Organisation, mit komplementären Produkten und mit der gleichen Zielgruppe... Das stimmt nachdenklich: Warum dieses Potential nicht besser nutzen? Warum nicht den nächsten Schritt tun?

Wir wollen eine großartige Geschichte erzählen und es ist einfacher, eine Erfolgsgeschichte zu erzählen, wenn man eine starke Marke repräsentiert! Die Erfolgsgeschichte die wir schreiben wollen:



Eine starke Marke für alle Märkte!

... mit einer größeren Produktpalette, Innovationsgeist, dem Nutzen von Synergien auf beiden Seiten und einer dynamischen Organisation.

Wir verabschieden uns weder von autop noch von Stenhøj, sondern wir begrüßen AUTOPSTENHOJ!

Qualität ...

... gesichert durch nationale und internationale Standards.

Innovation ...

... durch die enge Zusammenarbeit mit den führenden Automobilherstellern.

Erfahrung ...

... gewachsen in über 65 Jahren bei autop und über 100 Jahren bei STENHØJ.

search...

 Mein Konto

 Contact

[Unternehmen](#)
[Produkte](#)
[Kundendienst](#)
[Freigaben](#)
[Projekte](#)
[Kompetenz](#)
[News](#)

[Unternehmen » Über...](#)
[back to: Unternehmen](#)

Über...

Das AUTOPSTENHOJ Versprechen umfasst:

- Premium Produkte
- Premium Technologie
- Premium Service

Wovon der Kunde profitiert ist offensichtlich:

- Top Qualität
- Sicherer Geldwert
- Attraktive Rendite
- Weltweites Händler-Netzwerk

Eine starke Marke für alle Märkte!



Über...



AUTOPSTENHOJ ist eine globale Premiummarke.

AUTOPSTENHOJ bietet Premiumwerkstätten ein höchstes Maß an umfassender Erfahrung.

AUTOPSTENHOJ spricht nicht nur davon „Premium“ zu sein, sondern zeigt und beweist es jeden Tag. Es ist ein Versprechen.

Das AUTOPSTENHOJ Versprechen umfasst:

- Premium Produkte
- Premium Technologie
- Premium Service

angeboten von einem globalen Partner Netzwerk mit Premium-Lösungen, um sicherzustellen, dass die AUTOPSTENHOJ Kunden von der bestmöglichen Erfahrung profitieren und zwar während der gesamten Produktlebensdauer.

Wovon der Kunde profitiert ist offensichtlich:

- Top Qualität
- Sicherer Geldwert
- Attraktive Rendite
- Weltweites Händler-Netzwerk

AUTOPSTENHOJ betrachtet die Welt als EINEN MARKT und damit sind unsere Kunden klar im Vorteil.

AUTOPSTENHOJ agiert als EINE MARKE und macht somit globale Kommunikation einfacher.

AUTOPSTENHOJ als EINE ORGANISATION macht es leichter, diese EINE GESCHICHTE zu erzählen, mit EINEM ZIEL fest im Blick:

AUTOPSTENHOJ ist eine globale Premiummarke, bietet Premiumwerkstätten ein höchstes Maß an umfassender Erfahrung und spricht nicht nur davon „Premium“ zu sein, sondern zeigt und beweist es jeden Tag.

[Mein Konto](#)
[Contact](#)

[Unternehmen](#)
[Produkte](#)
[Kundendienst](#)
[Freigaben](#)
[Projekte](#)
[Kompetenz](#)
[News](#)

[Unternehmen » Historie](#)
[back to: Unternehmen](#)

Historie

AUTOPSTENHOJ:

- 2016 Zusammenschluss der Marken autop & Stenhøj zu einer starken Marke

Fakten STENHØJ-Holding:

- 8 Tochtergesellschaften
- 600 Mitarbeiter in sechs Ländern
- Export in mehr als 60 Länder
- mehr als 65 Jahre Erfahrung bei autop
- 100 Jahre Erfahrung bei Stenhøj
- weltweit mehr als 480.000 Produkte am Markt

Eine starke Marke für alle Märkte!



Historie

STENHØJ Holding A/S:

Der Däne Sigurd Stenhøj gründete 1917 das nach ihm benannte Unternehmen.

Bis 1986 blieb es in Familienbesitz, ging kurzzeitig an eine Investmentgesellschaft und befindet sich seit 1993 wiederum in Familienbesitz.

Heute gehören der STENØJ-Gruppe acht Tochtergesellschaften und zwei angeschlossene Unternehmen an. Rund 600 Mitarbeiter in sechs Ländern exportieren Waren in mehr als 60 Länder weltweit.

STENHØJ A/S:

Die Anfänge von STENHØJ A/S gehen ebenfalls zurück bis in das Jahr 1917.

STENHØJ hat sich rund um Hebebühnen, Kompressoren und hydraulische Pressen einen weltweit bekannten Namen gemacht.

STENHØJ A/S ist einer der weltweit führenden Hersteller von Überflurhebebühnen.



autop Maschinenbau GmbH:

Die Anfänge von autop reichen mit der Gründung eines ersten Unternehmens für hydraulische Hebebühnen speziell für Autowerkstätten bis ins Jahr 1949 zurück.

Seit 1996 gehört autop als autop eine 100-prozentige Tochter zur dänischen STENHØJ Gruppe.

autop hat sich im Laufe der Jahrzehnte zu einem der führenden Hersteller von hydraulischen Unterflurhebebühnen entwickelt



AUTOPSTENHOJ:

Wir möchten der marktführende Lieferant und für Sie die erste Wahl in Sachen Hebetechnik, Prüftechnik sowie Werkstattausrüstung und den zugehörigen Dienstleistungen sein.

Aus diesem Grund haben autop & Stenhøj sich im Jahr 2016 zu einer gemeinsamen, neuen und starken Marke zusammengeschlossen.



Produkte

AUTOPSTENHOJ bietet ein umfangreiches Produktportfolio im Bereich der Werkstattausrüstung.



Unterflur-Hebebühnen
für PKW und leichte Nutzfahrzeuge



Überflur-Hebebühnen
für PKW und leichte Nutzfahrzeuge



Lösungen für LKW
Unterflur & Überflur



Speziallösungen

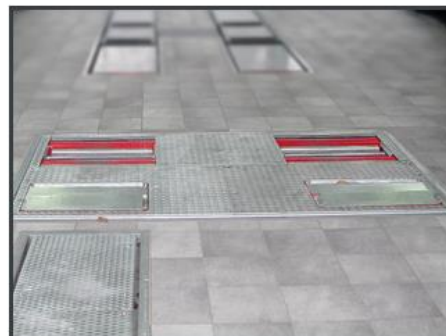

Prüftechnik
für PKW und leichte Nutzfahrzeuge



**Sonstige
Werkstattausrüstung**



- 1-Stempel-Hebebühnen
- 2-Stempel-Hebebühnen
- 4-Stempel-Hebebühnen
- Andere

Hebebühnentyp

- 1-Stempel-Hebebühnen (7)
- 2-Stempel-Hebebühnen (14)
- 4-Stempel-Hebebühnen (3)

Lastaufnahme

- Combi/ Radfreiheber (4)
- Fahrbahnen (11)
- Flachträgerlastaufnahme (4)
- Schwenkarme (9)

Anwendungsbereich

- Achsvermessung (3)
- Direktannahme (9)
- Fahrzeugwäsche & Pflege (3)
- Karosserie (7)
- Prüftechnik (13)
- Reparatur und Wartung (22)

Manufacturer Approval

Audi (30)

Tragfähigkeit (kg)

2990 ————— 7500

Unterflur-Hebebühnen

für PKW und leichte Nutzfahrzeuge

Eintrag 1 bis 24 von 24



Biglift 2.55 F 480

Elektrohydraulische 2-Stempel-Hebebühne, 5,5 t mit Fahrbahnlastaufnahme

Tragfähigkeit (kg)
5500

Lifting height
2.030 mm

Mehr

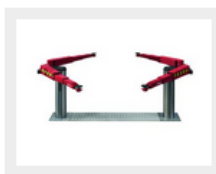

Biglift 2.55 Saa

Elektrohydraulische 2-Stempel-Hebebühne, 5,5 t mit Schwenkarmlastaufnahme

Tragfähigkeit (kg)
5500

Lifting height
2.005 - 2.065 mm

Mehr



Biglift 2.55 Saav 145 Jumbo

Elektrohydraulische 2-Stempel-Hebebühne, 5,5 t mit Schwenkarmlastaufnahme

Tragfähigkeit (kg)
5500

Lifting height
2.015 - 2.075 mm

Mehr



Biglift 2.65 F 550

Elektrohydraulische 2-Stempel-Hebebühne 6,5 t mit Fahrbahnlastaufnahme

Tragfähigkeit (kg)
6500

Lifting height
2.045 mm

Mehr



Biglift 2.65 Saaa

Elektrohydraulische 2-Stempel-Hebebühne, 6,5 t mit Schwenkarmlastaufnahme

Tragfähigkeit (kg)
6500

Lifting height
2.015 - 2.075 mm

Mehr

BMW / Mini
Jaguar
Landrover
Mercedes-Benz
Opel
Renault
Rolls-Royce
Volkswagen Group

Freigaben

Als Lieferant von Unterflur- und Überflur-Hebebühnen sind wir von den führenden Automobilherstellern freigegeben. Unser umfangreiches Produktprogramm wird weltweit von den führenden Automobilherstellern empfohlen.



Die Ansprüche der Automobilhersteller weltweit an die Qualität von Produkten und Lieferanten steigen stetig. Unser erklärtes Ziel ist es, diesen Ansprüchen jetzt und auch in der Zukunft gerecht zu werden.

In enger Kooperation mit den Automobilwerken entwickeln und produzieren wir Produkte, die perfekt zu den jeweiligen Portfolien passen.

Anhand der Lastenhefte der globalen Fahrzeughersteller werden die Hebebühnen geprüft und ggf. den Anforderungen entsprechend modifiziert. So können Sie sicher sein, dass Anforderungen an die Lastaufnahmemittel (Schwenkarme, Fahrschienen, Radfreihebeeinrichtungen, Achsfreiheber, Flachträgerbrücken) herstellerepezifisch erfüllt werden.

Wir erfüllen die Vorgaben der Fahrzeughersteller hinsichtlich Durchfahrbreiten, Schwenkarmbereichen, Aufnahmepunkten, Hubhöhen, Unterschwenkhöhen, Fahrbahnbreiten- und -längen, möglicher Verschiebewege etc.

Selbstverständlich kommen wir auch den aktuellen Anforderungen hinsichtlich Korrosionsschutz nach und haben alle sicherheitsrelevanten Aspekte im Blick.

Entsprechend der Fahrzeugpalette des jeweiligen Fahrzeugherstellers ermitteln wir dann im jeweiligen Tonnagebereich die geeigneten Unterflur- und Überflur-Hebebühnen aus unserem Portfolio.

Freigaben

Wir erfüllen die Ansprüche der führenden Automobilhersteller hinsichtlich:

- Durchfahrbreiten
- Schwenkarmbereichen
- Aufnahmepunkten
- Hubhöhen
- Unterschwenkhöhen
- Fahrbahnbreiten
- Fahrbahnlängen
- Verschiebewege
- Korrosionsschutz
- Sicherheitsrelevanter Aspekte

Unsere Produkte sind CE-konform!

Eine starke Marke für alle Märkte!

UPLIFTING COMPANY
AUTOP STENHOJ

[Unternehmen](#) [Produkte](#) [Kundendienst](#) [Freigaben](#) [Projekte](#) [Kompetenz](#) [News](#)UPLIFTING COMPANY
AUTOP **STENHOJ**

Projekte

Fotogalerie

Projekte

Sie interessieren sich für einen speziellen Anwendungsfall oder ein Projekt in Ihrem Land?

Sprechen Sie uns gerne an!

E-Mail: info@autopstenhoj.com

Eine starke Marke für alle Märkte!

UPLIFTING COMPANY
AUTOP **STENHOJ**

Projekte

Mehr als 480.000 autop & Stenøj Produkte sind seit Jahrzehnten weltweit zuverlässig im Einsatz. Wir sind als Lieferant für Hebebühnen von den führenden Fahrzeugherstellern freigegeben, unsere Produkte werden weltweit empfohlen. Sollte sich in unserem Standardprogramm nicht das richtige Produkt für Sie finden, bieten wir Ihnen auch gerne maßgeschneiderte Sonderlösungen an!

Eintrag 1 bis 3 von 3



Beresa Münster, Germany

[Mehr](#)

Porsche Centre Vilnius, Litauen

[Mehr](#)

Unternehmen

Produkte

Kundendienst

Freigaben

Projekte

Kompetenz

News

UPLIFTING COMPANY
AUTOP **STENHOJ**

Projekte » Fotogalerie

[back to: Projekte](#)

Fotogalerie

Produkte



Unterflur Hebebühnen



Überflur-Hebebühnen

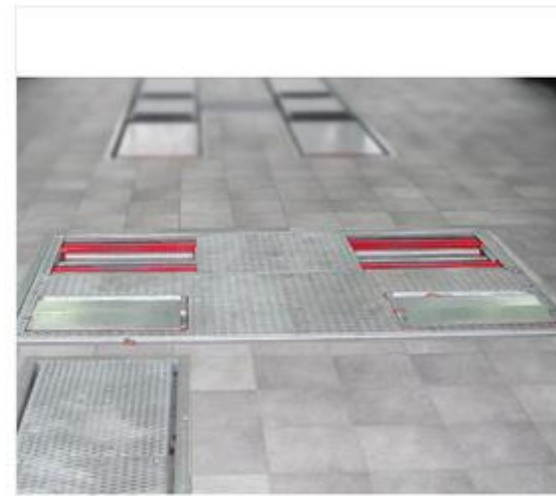

Prüftechnik

Sales partners

Deutschland ▼ 63001 Daten absenden

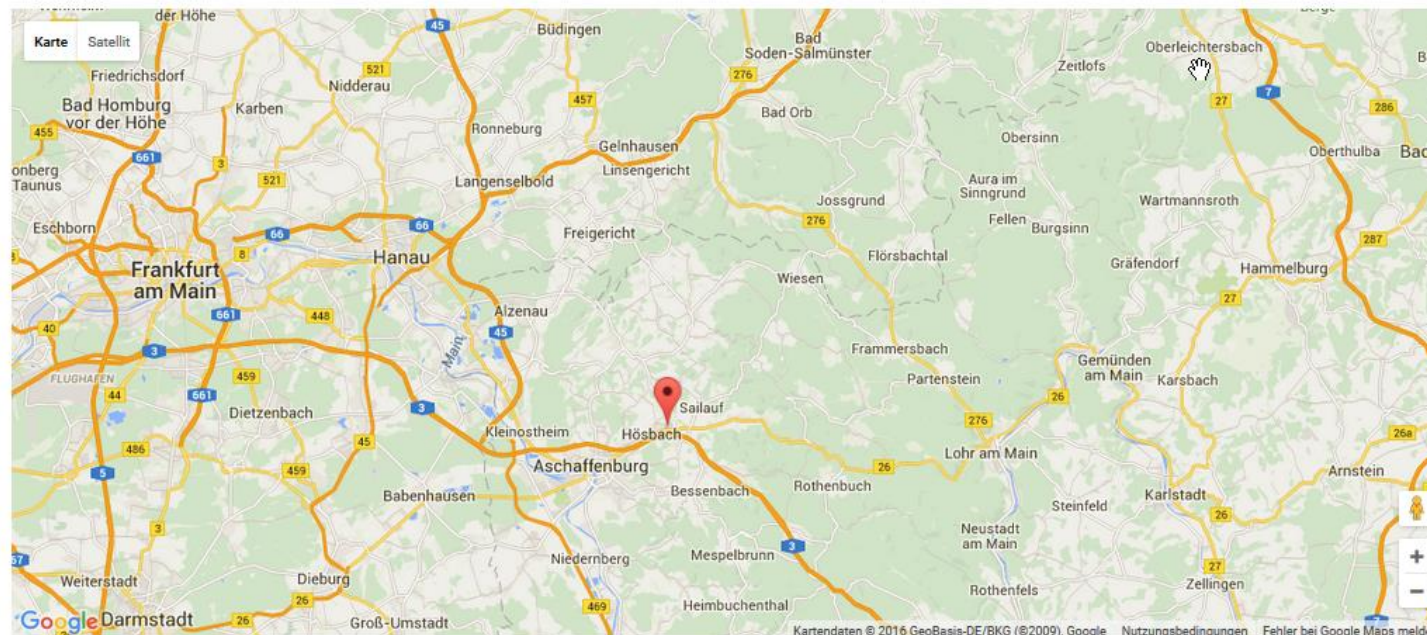
**Göhler GmbH & Co. KG**

Siemensstraße 5-7
63768 Hösbach
Deutschland
Tel.Fon: 06021 / 42 00-0
EMail: info@goehler.de
Webseite: www.goehler.de

Axel Presch

autop Maschinenbau GmbH
Sandkampstr. 90
D-48432 Rheine
Handy: +49 151 17147177
EMail: a.presch@autopstenhoj.com

„Uplifting News“

Communiqués de presse:

PR - releases	
Date	Titel
April/ May 2016	Product portfolio AUTOPSTENHOJ
	New innovations in the product portfolio – Testing technology
June 2016	AUTOMECHANIKA FRANKFURT
October 2016	Review AUTOMECHANIKA
December 2016	Review 2016 - Forecast 2017 (Innovations, new products etc.)

Uplifting News	
Date	Titel
April 2016	First insight - Website
May 2016	Product portfolio - ppt-video
June 2016	Countdown – Insight/ Forecast
July 2016	Invitation Automechanika Frankfurt 2016
every 1 – 2 month	References, News, Recommendations, Innovations etc.

Projets de référence, nouveautés techniques, innovations



AUTOPSTENHOJ Gamme des produits

Une large gamme de solutions de levage

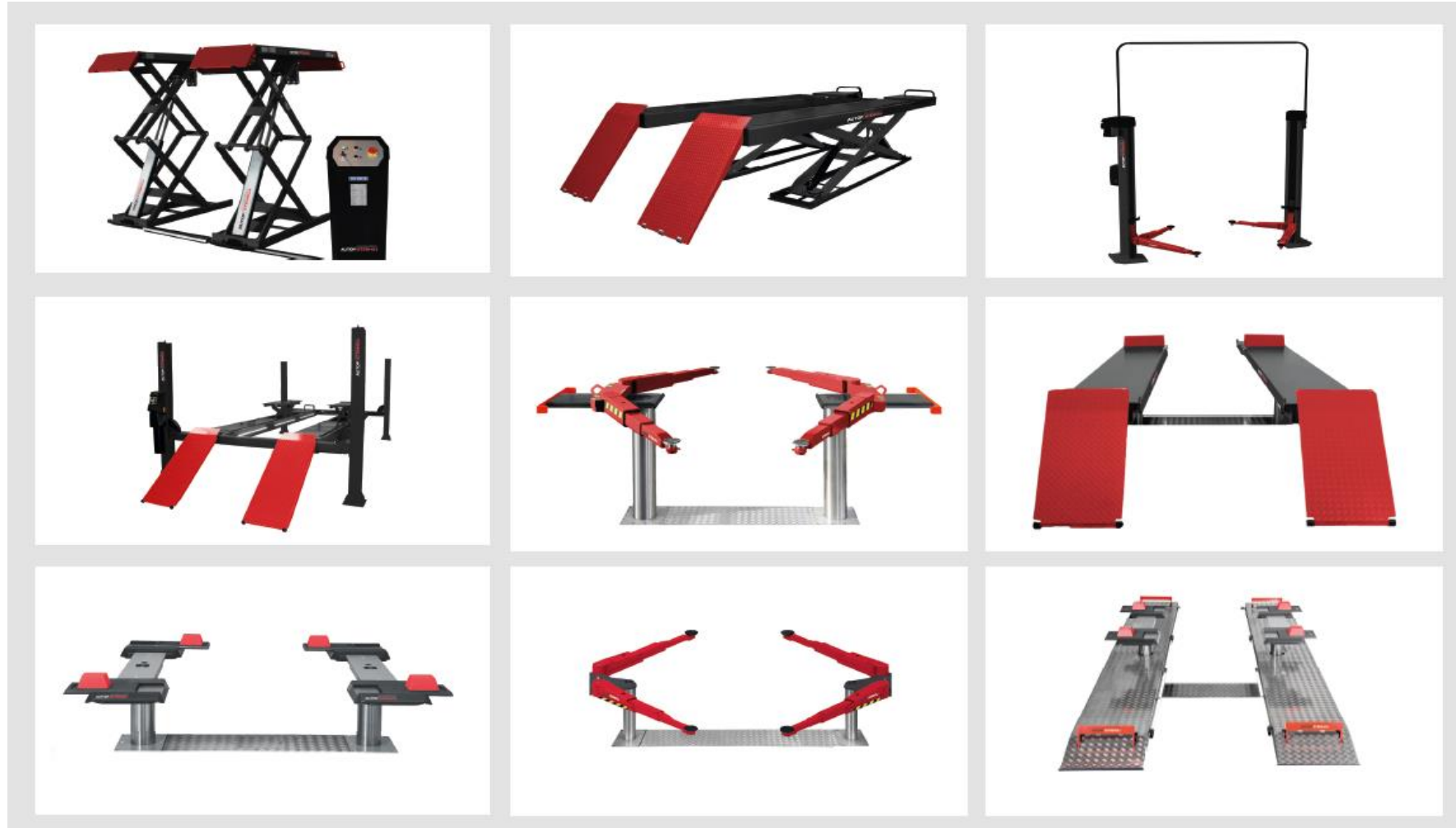

Solutions de levage – Poids lourds



Maxi 10000-24000



Multiflex



Mobile 72/75

Nous nous concentrons sur:

- Compétence dans le développement des produits de très haute qualité
- Collaboration étroite avec les constructeurs d'automobile
- Une qualité exemplaire
- Produits avec une protection contre la corrosion exemplaire
- Satisfaction de nos clients au niveau mondial

Références

Beresa – Future workshop, D - Münster

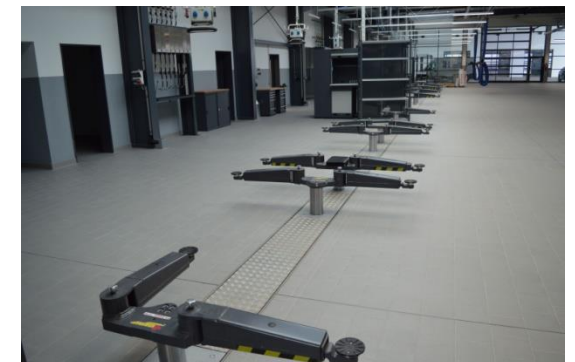

Porsche Center, LT - Vilnius



Références

Nissan, GB - Wessex

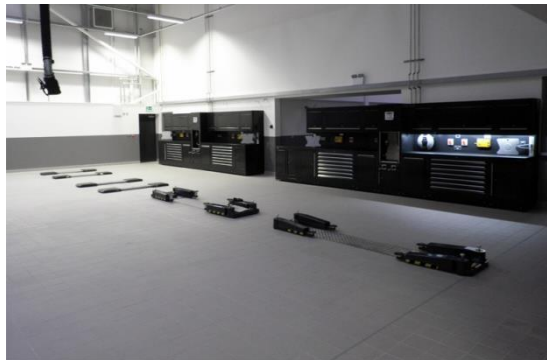

BMW / Mini, LT - Vilnius



Références

Concession Brüggemann, Rheine Mesum

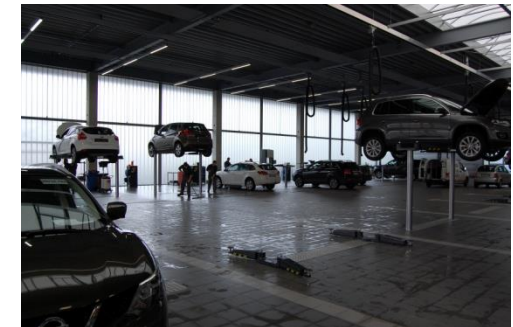
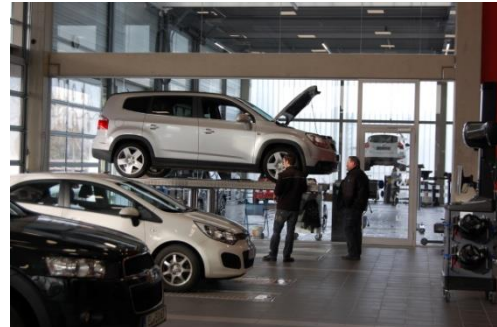

Références

et des centaines de références sur la France

- Renault Aubevoie
- Iveco Trappes
- Centre de Design PSA
- PGA Motors
- Groupe Dubreuil
- etc.



INNOVATION – Ligne de contrôle

INNOVATION – Ligne de contrôle

- Des lignes de contrôle seront intégrées dans la gamme AUTOPSTENHOJ
- Une large gamme de technologie de contrôle est déjà disponible dans le groupe depuis 1993
- Nous reprenons un part de la gamme SHERPA sous la coupe de AUTOPSTENHOJ pour les proposer en produit homologué par les constructeurs d'automobiles

Gamme des produits: Lignes de contrôle

- banc de freinage à plateaux et à rouleaux



Gamme des produits: Lignes de contrôle

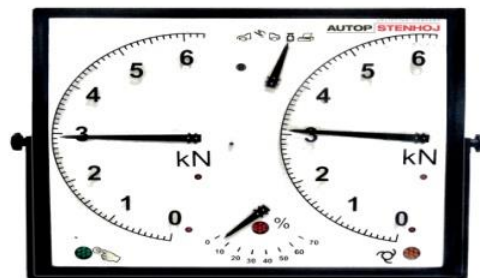
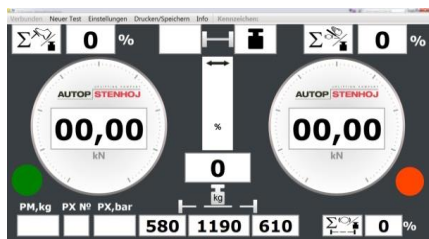
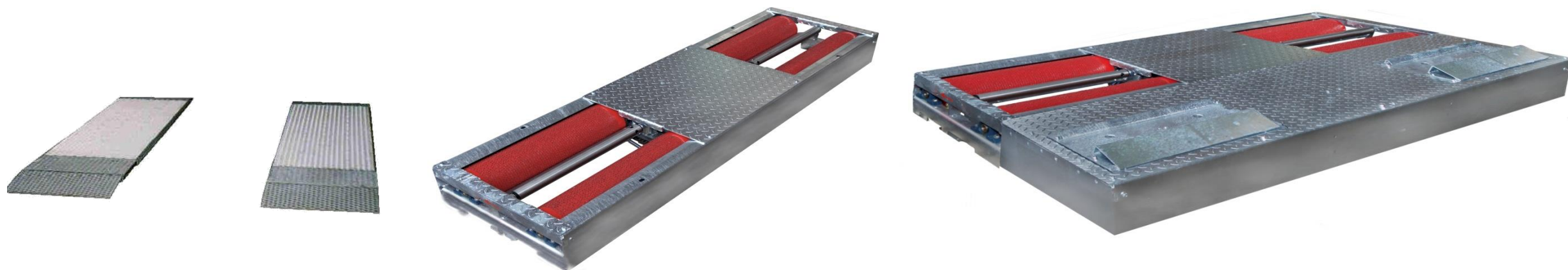

Homologations par les constructeurs

Homologations



Pourquoi homologations et recommandations?

Homologations

- C'est le ticket d'entrée pour les ateliers des concessionnaires
- Pour être très près des demandes de nos clients
- Pour avoir une longueur d'avance par rapport à nos confrères
- Pour supporter notre réseau de partenaires

Les homologations et recommandation sont une grande part de la stratégie

AUTOPSTENHOJ!

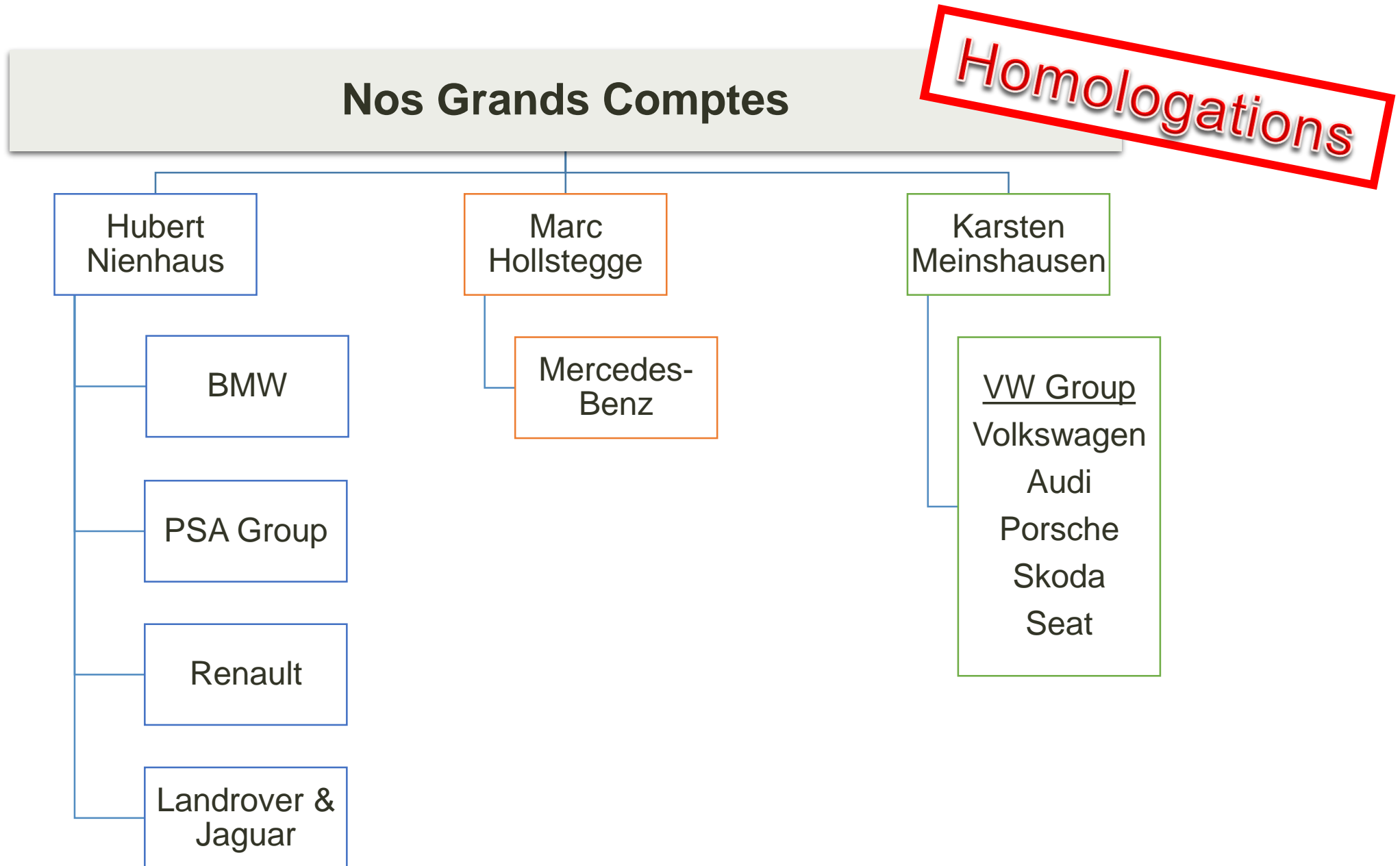

Comment être homologué?

- Il faut avoir les relations
 - Il faut avoir des ressources et du savoir technique
 - Il faut être présent au niveau mondial
- **Si c'est le cas, la procédure peut démarrer!**



Homologations



After-Sales Portal Mercedes-Benz



Mercedes-Benz



**Première étape:
Test anti-corrosion**



Mercedes-Benz



Korrosionsschutz von Hebebühnen

Ergebnisse und resultierende Maßnahmen

Christian Warth
GSP/ORW
Produkttechnik Werkstatteinrichtung
Böblingen, 26.10.2012



Mercedes-Benz

**Deuxième étape:
Spécification technique**



Mercedes-Benz

- Points de levage
- Longueur et largeur des chemins de roulement
- Temps de levage / descente
- Hauteur de levage
- Dispositifs de sécurité
- Peinture et couleur spécifiées
- Accessoires & documentation
- Etc....

Troisième étape: Essais



Mercedes-Benz

Phase des tests:

- Premiers tests dans l'usine du fabricant du pont
- Après un test dans un atelier travaillant
- Cette procédure peut durer 12 mois ou plus

Un investissement très important!

Nous sommes capables de le faire et nous sommes prêt à investir!



Mercedes-Benz

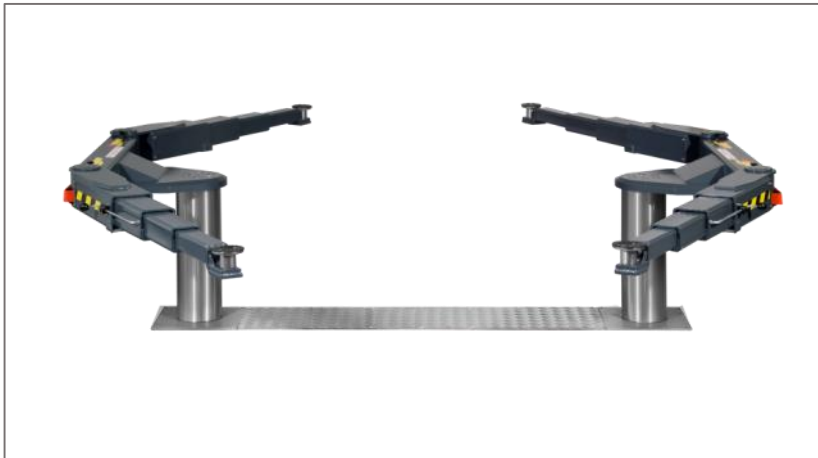

Homologations – VW Group

 Commercial Vehicles	 Audi	 SEAT
 SKODA	 BENTLEY	 BUGATTI
 Commercial Vehicles	 PORSCHE	 DUCATI
 Commercial Vehicles	 SCANIA VW Group (Volkswagenag 2014)	 MAN





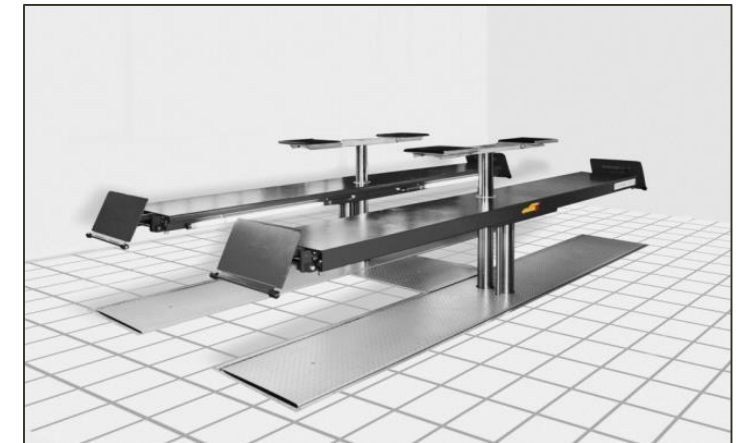
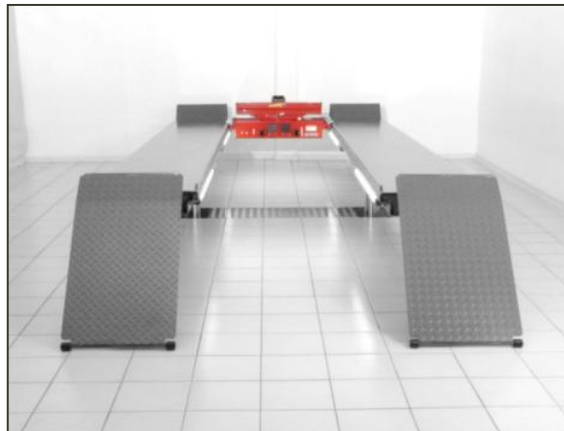

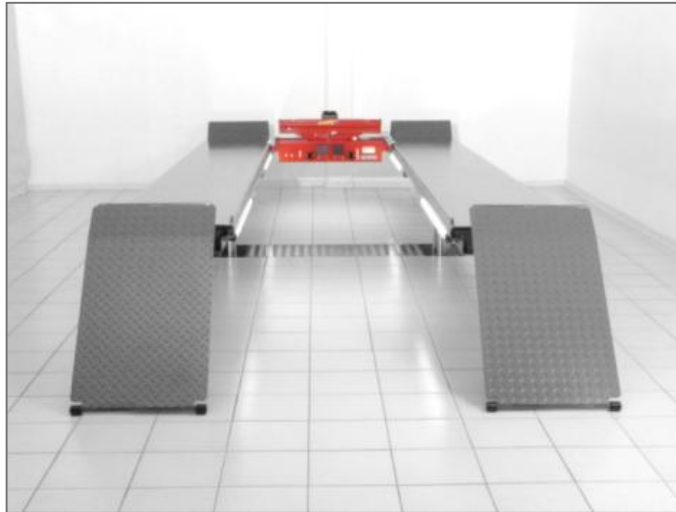

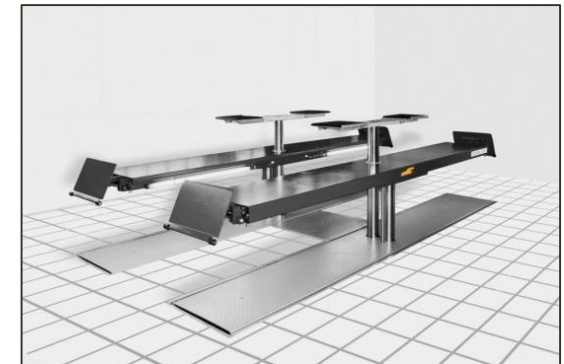

Volvo

Recommended by VOLVO

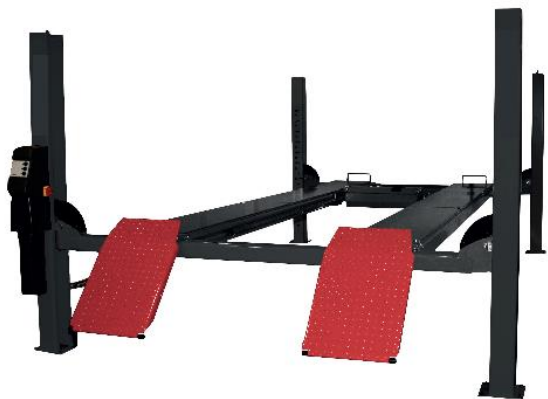

WORKSHOP EQUIPMENT

Recommended by VOLVO



Maestro 30 F
Reference No. SE 26123



Major 4026-47 S
Reference No. SE 25660



Major 4026-47 W
Reference No. SE 25660



Micro 20
Reference No. SE 25660

Recommended by VOLVO



MagiX
Reference No. SE 25661



MS 45 S-45
Reference No. SE 25662



MS 45 WL-45
Reference No. SE 25662



Eurolift 2.30 Pv 140-200
Reference No. SE 26125

WORKSHOP EQUIPMENT

STENHØJ

STENHØJ A/S
Barrit Langgade 188 - 190
DK-7150 Barrit
Tel. ++45 76 82 13 30
Fax ++45 76 82 13 31
E-Mail: info@stenhoj.dk
www.stenhoj.dk

AUTOP

Professional lifting technology!
autop Maschinenbau GmbH
Sandkampstr. 90
D-48432 Rheine
Tel. ++49(0)5971/8602-02
Fax ++49(0)5971/8602-25
E-Mail: mail@autop.de
www.autop.de

WORKSHOP EQUIPMENT

STENHØJ

STENHØJ A/S
Barrit Langgade 188 - 190
DK-7150 Barrit
Tel. ++45 76 82 13 30
Fax ++45 76 82 13 31
E-Mail: info@stenhoj.dk
www.stenhoj.dk

AUTOP

Professional lifting technology!
autop Maschinenbau GmbH
Sandkampstr. 90
D-48432 Rheine
Tel. ++49(0)5971/8602-02
Fax ++49(0)5971/8602-25
E-Mail: mail@autop.de
www.autop.de

STENHØJ

STENHØJ A/S
Barrit Langgade 188 - 190
DK-7150 Barrit
Tel. ++45 76 82 13 30
Fax ++45 76 82 13 31
E-Mail: info@stenhoj.dk
www.stenhoj.dk

AUTOP

Professional lifting technology!
autop Maschinenbau GmbH
Sandkampstr. 90
D-48432 Rheine
Tel. ++49(0)5971/8602-02
Fax ++49(0)5971/8602-25
E-Mail: mail@autop.de
www.autop.de

Notre partenaire pour la France:
FOG automotive