



PatFluid®

Additif pour filtres à particules diesel

Conçu pour le marché de la maintenance automobile, comme un produit de remplacement universel pour additifs de filtre à particules diesel, PatFluid® est un catalyseur pour carburant rentable et ultra-performant qui aide à la régénération des filtres à particules des voitures à moteur diesel. PatFluid® abaisse la température de combustion de la suie retenue dans le filtre pour que la combustion puisse se faire à des températures de conduite normale. Cela permet un fonctionnement du véhicule sans problèmes sous toutes sortes de conditions de conduite, avec une régénération rapide et complète du filtre à particules diesel.

La formulation bimétallique de pointe PatFluid® est le produit de deuxième monte de choix pour toutes les voitures à moteur diesel équipées d'un catalyseur pour carburant.

- ✓ Produit de remplacement universel pour catalyseur pour carburant
- ✓ Rentable
- ✓ Optimise les performances du véhicule
- ✓ Haute fiabilité

À utiliser sur de nombreux modèles après l'an 2000 de fabricants automobiles de premier ordre :

Peugeot	Citroen
Ford	Volvo
Fiat	Mazda
Volkswagen	Skoda
Lancia	Mini

Remplace les produits de première monte suivants :

Eolys™ DPX42
Eolys™ DPX 176/Infineum F7995
Eolys™ Powerflex
Volvo/Ford Mo Co FAP additifs
Satacen® 25

CDTi est un fournisseur mondial de premier ordre de systèmes et produits de contrôle d'émission pour les voitures à essence et à diesel et pour les véhicules utilitaires lourds diesel routiers et hors route. Partout dans le monde, des équipementiers automobiles et propriétaires/exploitants de véhicule axés sur la technologie font confiance à la technologie brevetée et économique de CDTi qui répond à la réglementation de plus en plus stricte sur les émissions.

www.cdti.com

United States • Canada • Royaume-Uni • Suède • France • Japon

PatFluid® est une marque déposée de Clean Diesel Technologies, Inc. (CDTi).
Eolys™ est une marque de commerce de Solvay sa. Satacen® est une marque déposée d'Innospec Inc.

 **CDTi**
Leading the World in Emission Solutions



PatFluid®

Additif pour filtres à particules diesel

Solution universelle de recharge de catalyseur pour carburant facile d'utilisation

Utilisez PatFluid® avec le kit de transfert PatFluid® pour l'ensemble des marques/modèles de véhicules équipés de réservoirs de dosage de catalyseur pour carburant et réservoirs de type sac embarqués.

L'additif de catalyseur pour carburant est conservé dans un réservoir ou sac séparé sur le véhicule. Il convient d'en refaire l'appoint entre une et trois fois au cours de la vie du véhicule. Les réservoirs de type sac, se trouvent dans un carter et sont faciles à déposer pour en refaire l'appoint. Les réservoirs de stockage sont faciles d'accès à proximité du réservoir de carburant.

Kit de transfert PatFluid®



Remplissage facile du réservoir existant avec PatFluid®

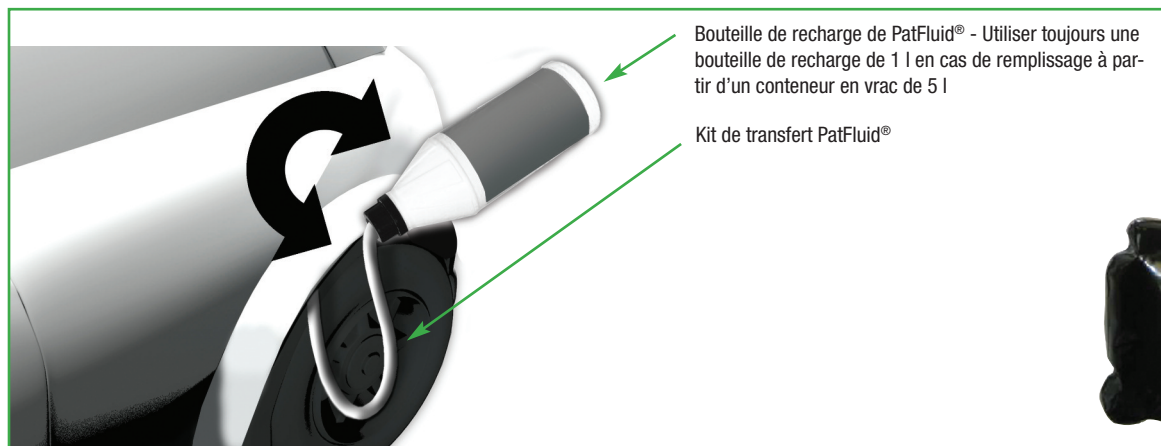

Bouteille de recharge de PatFluid® - Utiliser toujours une bouteille de recharge de 1 l en cas de remplissage à partir d'un conteneur en vrac de 5 l

Kit de transfert PatFluid®

Retirer les sacs du carter en vue de leur recharge

2: Déconnecter la pompe à additif du sac d'additif

1: Retirer le support du carter à additif

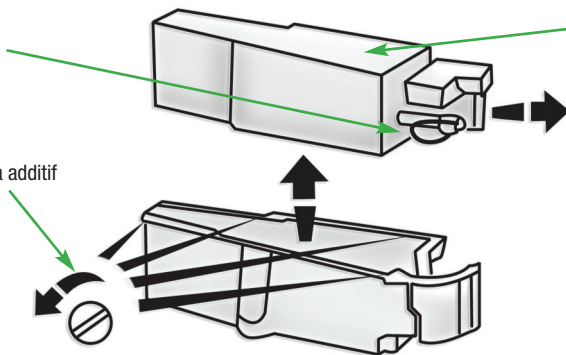

3: Retirer le sac du carter en vue de le recharger

4: Recharger le sac de PatFluid® et remettre en place le sac