



WAYS CRAL HYBRID
POWERED BY MICHELIN

DOSSIER DE PRESSE - AVRIL 2019

**WAYS CRAL,
MICHELIN
ET NORAUTO**
RÉINVENTENT LE VÉLO ÉLECTRIQUE

wayscral
transport non commun



Norauto



WAYSCRAL HYBRID POWERED BY MICHELIN

LE 1^{ER} VÉLO À ASSISTANCE ÉLECTRIQUE DOTÉ D'UN MOTEUR ET D'UNE BATTERIE AMOVIBLES

En lançant le premier vélo HYBRID, Wayscral, Michelin et Norauto souhaitent révolutionner le marché du vélo électrique. Fruit de trois ans de recherches et de neuf brevets déposés, ce vélo classique se transforme en vélo électrique urbain en moins de trois secondes.

À l'origine, un des chercheurs de Michelin a eu l'idée de revisiter le système d'assistance électrique des vélos en s'inspirant du principe d'entraînement de la roue du vélo Solex.

L'originalité consiste à positionner le moteur sur la roue arrière du vélo pour rendre le système très sûr. Résultat : un vélo extrêmement léger, avec un système d'électrification amovible et un prix très abordable. Le poids était la priorité majeure pour ce vélo conçu pour un usage essentiellement urbain. En effet, en ville, pouvoir monter un trottoir n'est pas toujours aisé. Avec un vélo de 25 kg, c'est quasiment impossible.

Wayscral HYBRID Powered by Michelin pèse seulement 18 kg avec son kit d'électrification de 3 kg.

Ainsi, cette innovation permet de répondre aux différents besoins des utilisateurs, par sa facilité d'utilisation, sa légèreté et son accessibilité.

Pour parvenir à ce résultat, les équipes de recherche et de développement du Groupe Michelin associées à celles de Wayscral ont conçu des solutions nouvelles : un pneu, un kit d'électrification, un porte-bagage et une structure de vélo ; dont l'esthétique a été confiée au designer Sacha Lakic. Le prototype réalisé, les équipes de Wayscral se sont chargées de la production industrielle. Les équipes de Norauto, quant à elles, assurent une grande partie de la distribution.

Cette collaboration s'inscrit pleinement dans une vision de mobilité responsable et durable que partagent les trois entreprises.

Avec la multiplication par cinq en cinq ans des ventes de vélos à assistance électrique* et la mise en place effective des plans vélo dans plusieurs villes, le vélo à assistance électrique est en passe de devenir la solution de mobilité préférée des Français.

*source : Observatoire du Cycle 2018

UN NOUVEAU CAP FRANCHI DANS LE DOMAINE DE LA **MOBILITÉ DURABLE**

Concepteur et fabricant, Wayscral offre à tous ses clients une alternative crédible à l'automobile thermique en proposant des gammes adaptées à leurs usages, facilitant et réinventant leurs déplacements. Michelin, l'un des leaders de la mobilité durable, a fondé son succès sur l'innovation, l'excellence et la volonté d'agir en faveur du développement et du progrès humain. Norauto, pionnier des technologies électriques, est l'un des leaders des ventes de vélos à assistance électrique en France, et assure la distribution à travers un réseau de 406 points de vente.

Ils ont uni leurs expertises pour développer un concept unique de vélo électrique hybride.



3

**MARQUES EN
COLLABORATION**

ANS DE DÉVELOPPEMENT

**SECONDES POUR PASSER
EN VÉLO ÉLECTRIQUE**

**KG POUR L'ENSEMBLE
DU KIT D'ÉLECTRIFICATION**





Nous sommes très fiers de ce partenariat avec Michelin et Wayscral : **le vélo Wayscral HYBRID Powered by Michelin est une innovation majeure qui va révolutionner le marché du vélo électrique.** Quand on sait que **70% des déplacements entre le domicile et le travail font moins de 5 km**, que la voiture représente un poste budgétaire de plus en plus conséquent pour un foyer, il est de notre responsabilité – nous, marques leaders de l'équipement et de l'entretien automobile - d'accompagner nos clients vers des mobilités alternatives et de développer notre offre de vélos à assistance électrique.

Fruit d'une collaboration qui s'inscrit pleinement dans la vision d'**une mobilité responsable et durable** pour nos entreprises, cette innovation répond avant tout à un véritable constat d'usage. Interrogés, nos clients citent le poids et le vol comme les principaux freins à l'achat d'un vélo à assistance électrique. **Avec le Wayscral HYBRID Powered by Michelin, on gagne environ sept kilos (25%) par rapport à un vélo à assistance électrique classique de gamme équivalente.** C'est énorme ! De plus, le **système facilement amovible et transportable permet de lutter efficacement contre le vol**, une autre réponse aux besoins des usagers !



Romain CUIF
Directeur de l'offre
Norauto - Groupe Mobivia



Jérôme CARRODANO
Leader Mobilité
Wayscral - Groupe Mobivia

Depuis sa création en 1889, Michelin s'est donné pour mission d'**apporter à ses clients les solutions de mobilité les plus innovantes.** C'est dans cet esprit que notre collaboration avec Norauto et Wayscral a permis à nos chercheurs de mettre au point « MICHELIN E-Drive System », **un kit d'électrification unique, résultat de trois ans de recherche et de neuf brevets déposés.** Cette nouvelle technologie est une illustration supplémentaire du savoir-faire et de la passion qui pousse Michelin à innover, fidèle à sa volonté permanente de proposer **une mobilité toujours plus sûre, responsable et respectueuse de l'environnement.**



Christian DELHAYE
Directeur Général
Michelin Lifestyle Limited



UNE RÉVOLUTION SUR LE MARCHÉ DU VAE GRÂCE AU E-DRIVE SYSTEM DE MICHELIN

MICHELIN E-Drive System est un kit d'électrification unique permettant d'adapter un vélo classique Wayscral en un vélo électrique. Cette solution repose sur deux spécificités :

- Un étui compact qui héberge la batterie, le moteur et le contrôleur;
- un pneu arrière totalement inédit, dont les sculptures sur le flanc permettent l'entraînement impulsé par le moteur électrique.

Ce kit d'électrification convertit ainsi le vélo classique Wayscral en vélo électrique hybride d'un seul coup de pédale, en moins de trois secondes, grâce à ce système innovant, alliant performance et facilité.



LÉGÈRETÉ RECORD ET HAUTES PERFORMANCES POUR CE VÉLO À ASSISTANCE ÉLECTRIQUE CONNECTÉ

Wayscral HYBRID Powered by Michelin est un vélo doté d'un pneu Michelin spécialement développé pour cette innovation, dont le crantage sur le flanc gauche permet d'entraîner un petit moteur électrique pour faire avancer le vélo.

En modèle cadre haut ou cadre universel, Wayscral HYBRID est 25% plus léger que la moyenne, grâce à son kit d'électrification de 3 kg seulement : c'est le premier vélo électrique facile à porter, avec lequel il est possible de prendre le train ou de monter quelques marches d'escalier. Sa légèreté le rend également plus maniable et pratique pour circuler dans l'environnement urbain.

Amovible, le kit d'électrification se retire en moins de 3 secondes pour transformer le vélo électrique en 2 roues traditionnel.

Très facile à enlever et à remettre, il se recharge en moins de 3 heures pour une autonomie d'environ 50 km. L'activation et la désactivation du système d'électrification se fait par simple rétro-pédalage.

Augmenté d'une application smartphone Michelin, Wayscral HYBRID Powered by Michelin est un vélo à assistance électrique connecté via bluetooth pour mesurer vitesse, trajet, niveau de batterie, diagnostic...

DÉCRYPTAGE DES PERFORMANCES DES PNEUMATIQUES DU WAYS CRAL HYBRID POWERED BY MICHELIN

Le pneu arrière MICHELIN Protek Urban Hybrid est pourvu de la technologie ARAMIDE PROTEK. Cette **nouvelle génération de renfort anti-crevaisson**, disposé sous la bande de roulement du pneu arrière, **réduit notablement le nombre de crevaisons**. L'architecture du pneu est spécialement étudiée pour apporter une excellente longévité. Les mélanges de gomme issus des gammes de pneus route MICHELIN **procurent plus de sécurité grâce à une très bonne adhérence notamment sur sol mouillé**. Le pneu avant MICHELIN Protek bénéficie d'une couche de gomme de 1 mm au sommet du pneu qui assure, quant à elle, une protection efficace contre les crevaisons.



Ulrike RISTAU-HUTTER
*Directrice de l'activité vélo
Michelin*

ALLIE DESIGN ET INNOVATION

L'innovation présente sur le Waysical HYBRID Powered by Michelin a été dessinée par Sacha Lakic, designer passionné par les technologies de pointe. Lakic a réalisé de nombreux projets ambitieux, y compris la conception d'automobiles et de mobiliers tout en restant fidèle au confort et au plaisir que ses conceptions procurent à l'utilisateur. C'est dans ce même objectif que Sacha Lakic a travaillé sur le Waysical HYBRID Powered by Michelin.

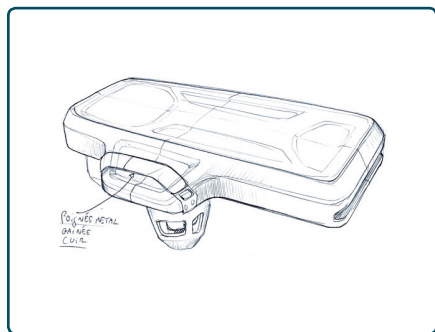

Comme souvent, **faire simple est très compliqué**. Dès les premières phases de création, j'avais en tête la célèbre phrase de l'Architecte Louis Sullivan : « form follows function » - « **la forme suit la fonction** ». Cet adage illustre à lui seul mon travail sur ce projet ambitieux. **Aller à l'essentiel** en évitant tout détail décoratif inutile. Pour tout objet en mouvement le poids est un ennemi. Cette approche est valable pour un vélo. **Chaque pièce, chaque élément, chaque système se justifie par son usage et son ergonomie**. Le trio : structure métallique, moteur-batterie et pneu arrière - forme un ensemble moderne, fonctionnel et donne un caractère unique au produit. Rehaussé par la couleur, **ce style minimaliste caractérise le Waysical HYBRID Powered by Michelin et le rend immédiatement reconnaissable**.



Sacha LAKIC
Designer

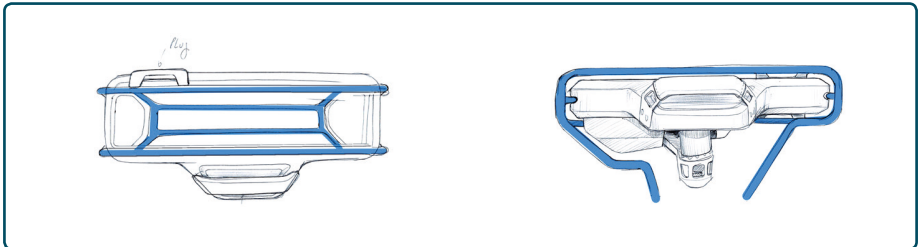
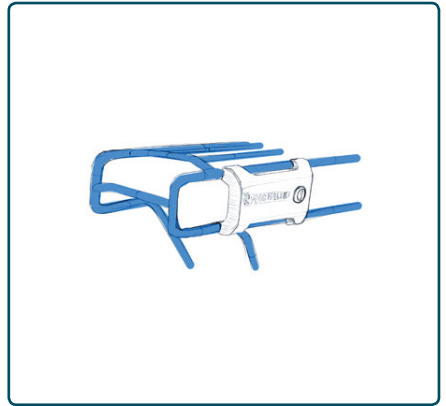
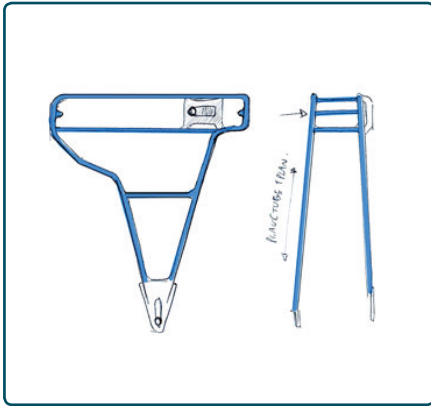





01. KIT BATTERIE ET MOTEUR AMOVIBLE DE 3KG

Très léger, le kit est facilement amovible pour l'emporter partout.



02. SYSTÈME ON/OFF

Activez et désactivez le système d'électrification en un simple rétropédalage.



03. APPLICATION SMARTPHONE MICHELIN

Restez connectés grâce à l'application téléchargeable gratuitement et évaluez vos trajets.



04. JUSQU'À 50 KM D'AUTONOMIE

Idéal pour les trajets en ville !

WAYSICAL HYBRID POWERED BY MICHELIN

PRÉSENTATION DE LA GAMME

MODÈLE UNIVERSEL



MODÈLE CADRE HAUT



CARACTÉRISTIQUES



Moteur Brushless électrique
250 W - 30 Nm



Freins à disques mécaniques



Jusqu'à 50 km d'autonomie



Batterie Lithium 36 V / 7 Ah
Cellule Panasonic



Shimano Altus externe 7 vitesses



Cadre aluminium, fourche acier



À PROPOS DE MOBIVIA

Mobivia réunit et anime 9 Marques et 25 startups qui se donnent pour mission de proposer des solutions de mobilité utiles, innovantes et durables, au service de chaque usager et de sa mobilité. Leader européen de l'entretien et de l'équipement de véhicules avec plus de 2 050 ateliers et magasins automobiles dans ses réseaux (Norauto, A.T.U, Midas et Carter-Cash...), Mobivia s'impose aujourd'hui comme un acteur pionnier et de référence des nouvelles mobilités d'aujourd'hui et de demain.

Depuis 2016, Mobivia travaille pour ses enseignes dédiées à l'automobile la détection et à l'accélération de solutions innovantes avec son entité CarStudio.

Avec son accélérateur de business Via ID, Mobivia accompagne et déploie également des nouveaux projets de mobilités intelligentes, durables et du quotidien (parmi lesquels Drivy, Heetch, Smoove, Xee..).

Ses 22 000 collaborateurs agissent au quotidien dans 20 pays dans un même esprit humaniste, entrepreneurial et ouvert.

En 2018 Mobivia a réalisé un chiffre d'affaires de 3,2 milliards d'euros, dont plus de la moitié à l'international.

www.mobivia.com

À PROPOS DE WAYS CRAL

WAYS CRAL est une marque du groupe Mobivia (leader européen de l'entretien et de l'équipement de véhicules.)

Avec sa gamme de vélos électriques, WAYS CRAL apporte aujourd'hui une réponse adaptée aux déplacements individuels de chacun. Concepteur et fabricant, WAYS CRAL propose à tous ses clients une alternative crédible à l'automobile thermique en proposant des gammes adaptées à leurs usages, facilitant et réinventant leurs déplacements.

Aujourd'hui, avec plus de 70 000 vélos électriques vendus, WAYS CRAL est considérée comme un des leaders de la mobilité électrique en

France et s'appuie sur la légitimité et l'expertise internationales des marques Norauto, Auto 5, ATU et Altermove. Distribuée dans toute l'Europe, WAYS CRAL bénéficie d'une implantation dense et performante avec plus de 1000 centres pour assurer l'entretien, la réparation et le SAV.

WAYS CRAL permet au plus grand nombre, et pour le meilleur rapport qualité-prix, de participer à ce grand mouvement de progrès pour une mobilité plus simple, plus économique et plus responsable.

www.wayscral.com

À PROPOS DE NORAUTO

Leader Européen de l'entretien et de l'équipement automobile, Norauto accompagne depuis près de 50 ans les automobilistes. Aujourd'hui, Norauto s'impose en tant que créateur de solutions innovantes, accessibles et connectées afin de faciliter l'accès et le plaisir à une mobilité plus douce, plus sûre, plus enthousiaste, qui répond aux nouveaux usages de la route. L'entreprise est également pionnière des technologies électriques, ambassadrice du véhicule propre et s'engage à proposer des alternatives à l'automobile en faveur d'une mobilité durable. La marque appuie son développement omni-canal sur un réseau de près de 656 centres-auto dans le monde (10 pays d'implantation) dont 406 centres en France. Impliqués au cœur de la stratégie de l'entreprise

et premiers ambassadeurs de la marque, les collaborateurs Norauto évoluent dans une Great Place To Work (certification obtenue en septembre 2018) aux pratiques managériales innovantes. Labellisé Top Employer France pour la 5ème année consécutive, Norauto compte 6 500 collaborateurs en France et près de 11 200 dans le monde. Norauto vient de se voir décerner le label Enseigne Responsable 2018, récompensant sa politique RSE & son engagement environnemental.)

- Pour plus d'informations sur Norauto, ses services et produits : www.norauto.fr
- Pour plus d'informations sur l'actualité de l'enseigne : www.norauto-presse.fr

À PROPOS DE MICHELIN

La raison d'être de Michelin est de contribuer de manière durable à la mobilité des personnes et des biens. A ce titre, le Groupe fabrique, commercialise et distribue des pneus pour tous types de véhicules. Michelin propose également des services digitaux innovants, comme la gestion numérique de flottes de véhicules ou des outils d'aide à la mobilité. Il édite des guides touristiques, des guides hôtellerie et restauration, des cartes et des atlas routiers.

À PROPOS DE MICHELIN LIFESTYLE

Créée en 2000, la filiale Michelin Lifestyle a pour vocation de développer la notoriété de la marque MICHELIN et de renforcer les relations avec les consommateurs à travers des produits autres que le pneumatique. L'objectif est de nouer un lien privilégié plus fort et plus fréquent avec les utilisateurs de pneus MICHELIN, de manière à renforcer l'image de la Marque en favorisant une meilleure mobilité des biens et des personnes. Ces accessoires sont définis en accord avec la mission et les valeurs de Michelin. Ils intègrent le savoir-faire et l'expertise du Groupe pour offrir aux consommateurs des performances uniques.

Michelin Lifestyle accompagne la marque MICHELIN avec des produits sous licence qui permettent de souligner ses atouts : sécurité, innovation, performance et respect de l'environnement.

Le Groupe, dont le siège est à Clermont-Ferrand (France), est présent dans 170 pays, emploie 117 400 personnes dans le monde et dispose de 121 sites de production implantés dans 17 pays. Le Groupe possède un Centre de Recherche et de Développement implanté en Europe, en Amérique du Nord et en Asie.

www.michelin.com

Tous sont conçus pour apporter une plus-value à leurs utilisateurs, à travers leur concept, leur design ou leur spécificité. Trois domaines sont privilégiés : les accessoires pour automobiles, motos et vélos, les semelles techniques et les chaussures, et les articles valorisant le Patrimoine de Michelin et de Bibendum. Intégrant le savoir-faire et l'expertise de Michelin, cette gamme d'objets de collection endosse logiquement le rôle d'ambassadeur de la Marque.

Michelin Lifestyle, représente 57 partenariats de licence dans le monde et près de 24,3 millions de produits vendus dans plus de 145 pays.

www.michelin-lifestyle.com

