



**MAN TRUCK & BUS  
CONFERENCE DE PRESSE**

**Les biocarburants :  
solution de transition**

---

**16 février 2022**



# LES BIOCARBURANTS, SOLUTION DE TRANSITION

## Programme :

**Intervention de Jean-Yves Kerbrat**  
Directeur Général MAN Truck & Bus France

## Table-ronde avec l'intervention de :

- Pascal Urano, Directeur Truck Location
- Gilles Simon, Directeur Général Transports Simon
- Claire Duhamel, Directrice Générale Oleo100, groupe Saipol

**Remise officielle du premier camion MAN B100 exclusif**  
Découverte des véhicules exposés

Déjeuner

13h45 : transfert à la gare ou départ individuel

A close-up of a horse's eye, where the reflection in the pupil shows a landscape with a globe and a field of yellow flowers. The background is dark and textured with the horse's fur.

# MAN, acteur de la transition énergétique

---

**JEAN-YVES KERBRAT**  
Directeur Général  
MAN TRUCK & BUS France







**MAN**

**Et si on en faisait  
+ pour la planète ?**

# VISION ENVIRONNEMENTALE MAN

Hier « Fossile », demain « Zéro » émission, aujourd'hui « Bio »

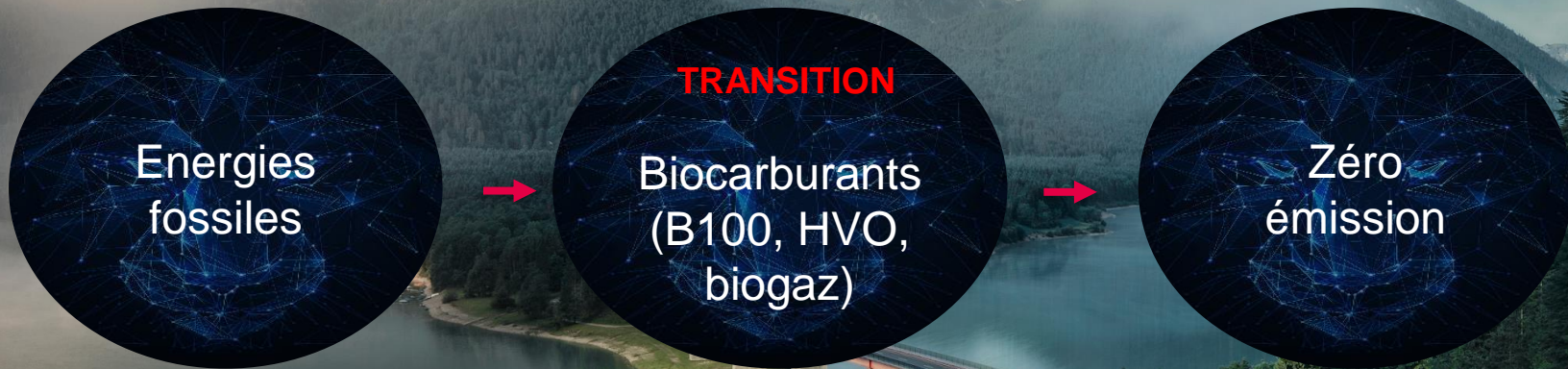

Emissions de CO <sub>2</sub>	Diesel et gaz iso	- 65 à 80 %*	- 100 %**
------------------------------	-------------------	--------------	-----------



# VISION ENVIRONNEMENTALE MAN

Hier « Fossile », demain « Zéro » émission, aujourd'hui « Bio »

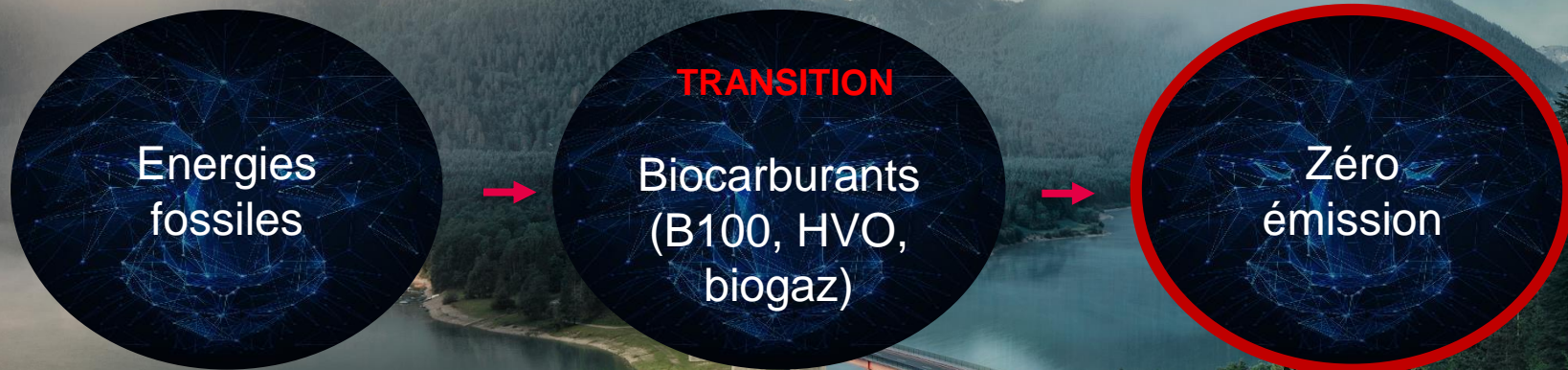

# A comparison of system efficiency between BEVs and FCEVs

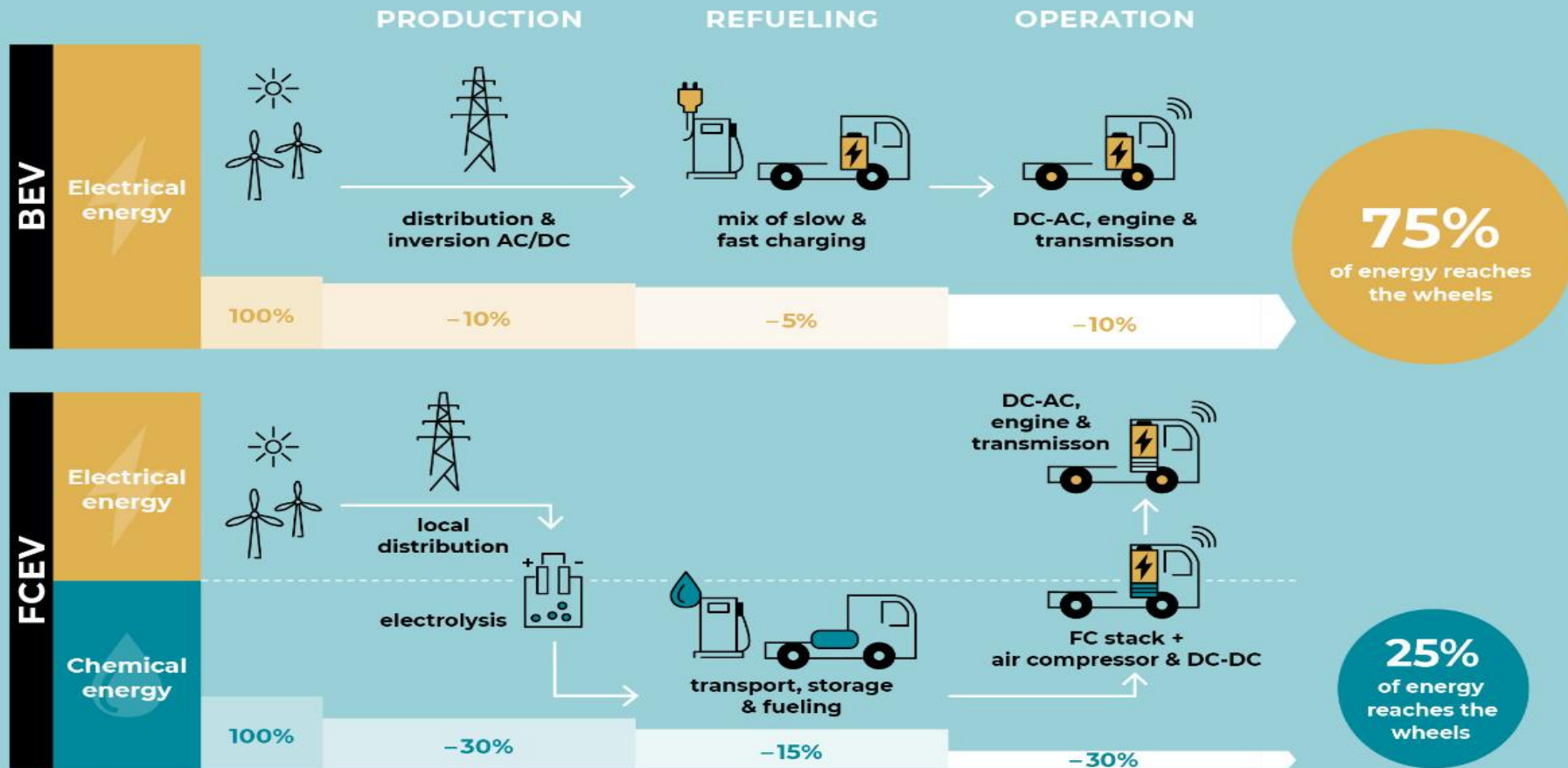

# ELECTROMOBILITE : L'OFFRE MAN EN BUS, VUL ET CAMIONS

# 100% ÉLECTRIQUE\*

Zéro émission\*\*



\*modèles concernés : MAN eTGE – MAN eTGM – MAN Lion's City E. \*\*en phase de roulage, hors pièces d'usure  
truck and bus : camion et bus



**2030 : un camion électrique,  
autonome et connecté**



# VISION ENVIRONNEMENTALE MAN

Hier « Fossile », demain « Zéro » émission, aujourd'hui « Bio »



# LA CAPACITE DE BIODIESEL VA DOUBLER EN EUROPE D'ICI 2025

Répartition de la consommation de biodiesel en 2018

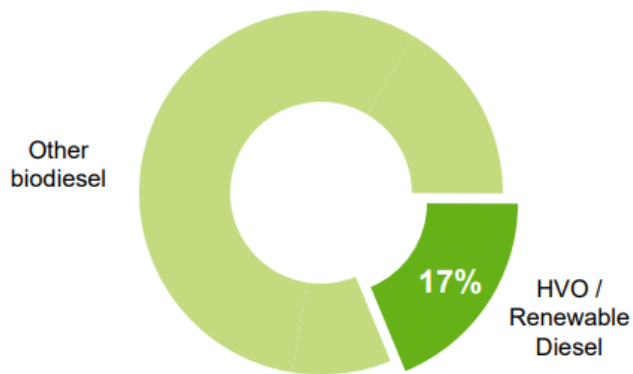

Projection de la capacité de production de HVO en UE

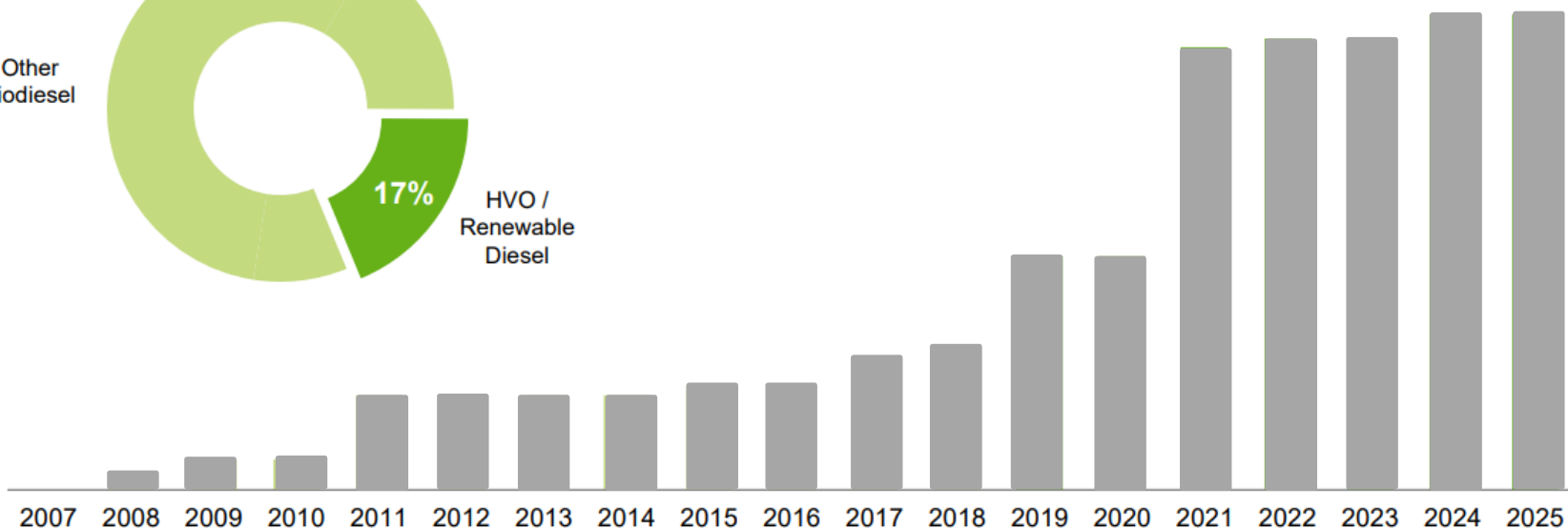

Source: Greenea Analysis

Note: this forecast does not include co-processing HVO factories; HVO = Hydrotreated Vegetable Oil

MAN Truck & Bus France | Conférence de presse 16.02.2022 | Nadia Omeyer



# De nouveaux projets HVO<sup>1</sup> partout dans le monde avec une augmentation significative à partir de 2025



# LE MARCHE VEHICULES INDUSTRIELS B100 EN FRANCE

## Une augmentation exponentielle sur la première moitié de la décennie

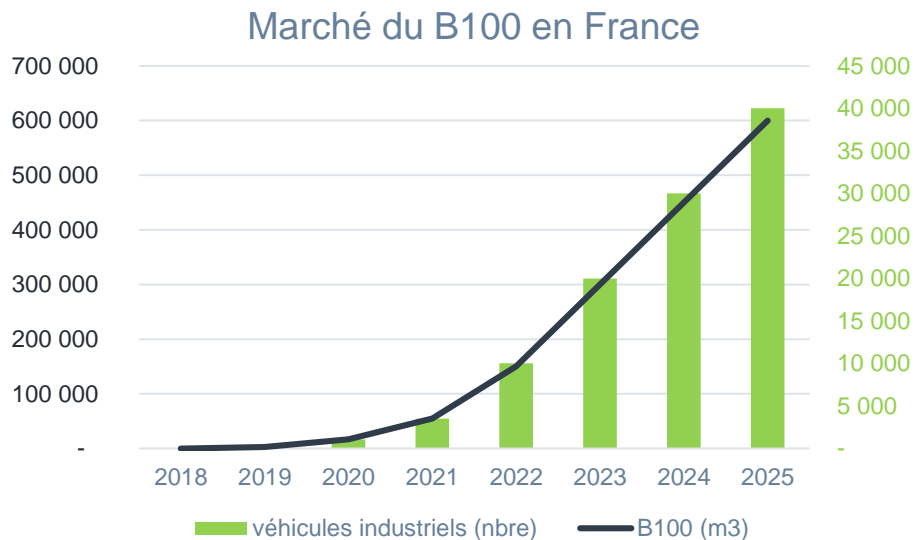

## L'OFFRE B100 MAN



**MAN**  
**LION'S COACH**  
D26 EURO 6E

**MAN**  
**LION'S CITY**  
D08 et D15

**MAN**  
**TGS**  
D26

**MAN**  
**TGX**  
D26

**MAN**  
**LION'S INTERCITY**  
D08 et D15

**MAN**  
**NEOPLAN**  
D26 EURO 6E



# PARTENARIAT MAN – Oleo100



**Achat d'un véhicule MAN** + **Contrat d'approvisionnement Oleo100** + **Contrat d'entretien MAN**

**COÛTS DE POSSESSION COMPARABLES A CEUX D'UN CAMION HOMOLOGUÉ B7 EQUIVALENT**

# FEUILLE DE ROUTE ENVIRONNEMENTALE

## Énergies disponibles à ce jour

	CAMION	VUL	BUS & CAR
ENERGIES FOSSILES			
Diesel	✓	✓	✓
Gaz Naturel	✗	✗	✓
BIOCARBURANTS (Réduction de CO <sub>2</sub> par rapport aux énergies fossile)			
B100	✓	✗	✓
HVO /XTL	✓	✓	✓
Biogaz	✗	✗	✓
ZERO EMISSION			
Electrique	✓ (pré-séries)	✓ 10 % des ventes	✓
Hydrogène	✗	✗	✗

# Mix énergétique des Cars & Bus montre le chemin

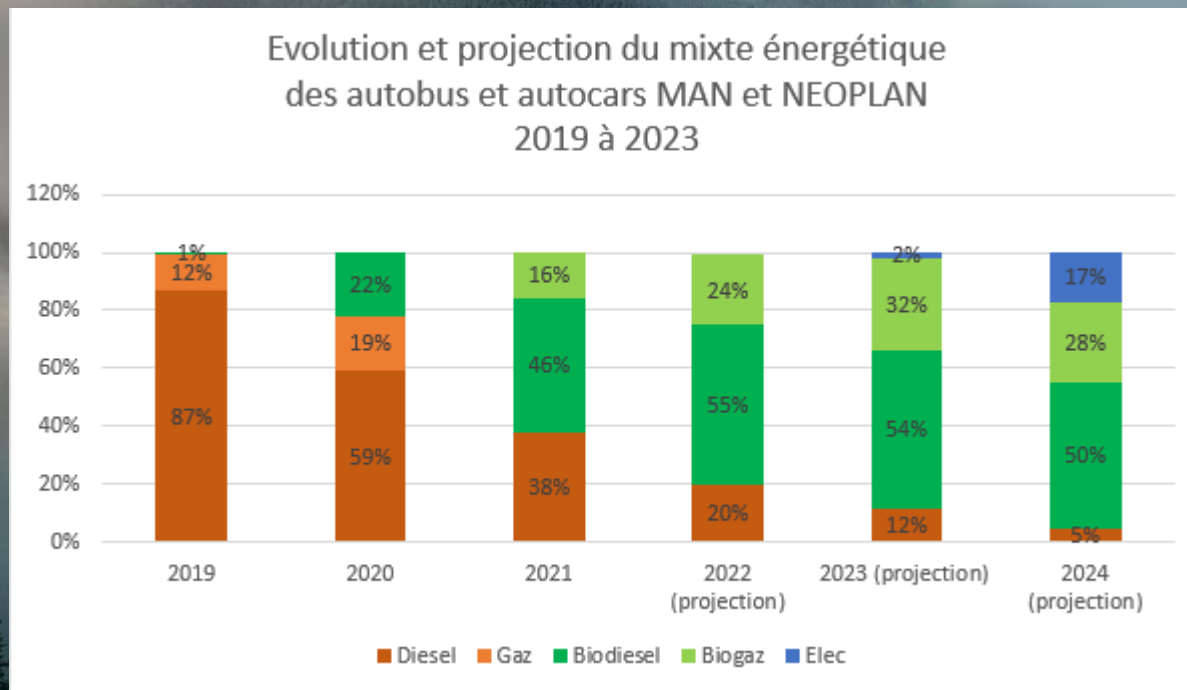



**NOUVEAUTÉ -  
LANCEMENT DE LA  
1ÈRE OFFRE MAN  
BIOCARBURANT  
EXCLUSIF**



## BIOCARBURANT EXCLUSIF : LA SOLUTION TECHNIQUE – LA MAN GREENBOX

Le système MAN fonctionne grâce à la *MAN GreenBox*, développée par SP3H.

Elle garantit l'usage exclusif du biocarburant, induisant une substitution complète du gazole par le B100, comme le souhaite la loi finance.

Placée sur la ligne carburant au niveau du réservoir de droite, la capteur analyse par spectrométrie la qualité du carburant.

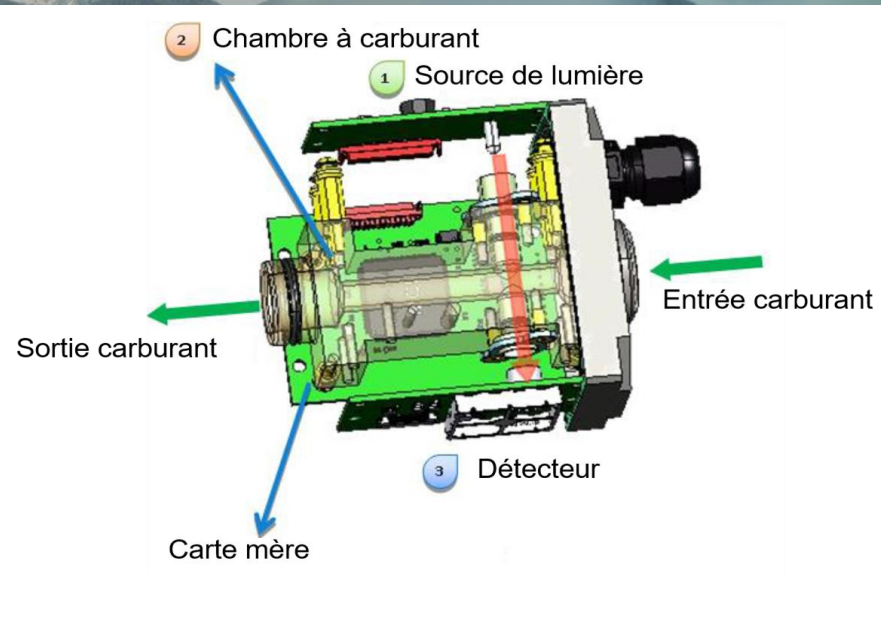

# BIOCARBURANT EXCLUSIF : MAN COMMERCIALISE LE B1

Première immatriculation B1 le 08.02.2022

Commercialisation du MAN B100 exclusif dès aujourd'hui



Ministère de l'Intérieur Numéro d'ordre du certificat  
10299340335

## Certificat Provisoire d'Immatriculation

Autorise, pendant sa période de validité, la circulation du véhicule sur le territoire national dans l'attente, le cas échéant, du certificat d'immatriculation (Article R.322-3 du code de la route).

(A) Numéro d'immatriculation <b>GE-358-NQ</b>	(I) Date du CPI <b>08/02/2022</b>	(B) Date de 1ère immatriculation <b>08/02/2022</b>	
(H) PERIODE DE VALIDITE attribué à : (C.1)	du <b>08/02/2022</b>	au <b>07/03/2022</b>	INCLUS
EN-CIC LEASING SOLUTIONS 35286234001004			
Locataire : (C.3) TRUCK LOCATION RUE FRANCOIS URANO 88000 WARCO			
(D.1) Marque <b>MAN</b>	(D.2) Type variante version <small>L 2007 24 001 UNIDIRECTIONNEL AMEL 042</small>	(D.2.1) Code national d'identification du type (en cas de)	(D.3) Dénomination commerciale <b>TGS</b>
(E) Numéro d'identification du véhicule <b>WMAB6X2ZZ2NP178098</b>	(F.1) Masse en charge maximale techniquement admissible (en kg) <b>19500</b>	(F.2) Masse en charge maximale admissible du véhicule en service dans l'état membre d'immatriculation (en kg) <b>19000</b>	(F.3) Masse en charge maximale admissible de l'ensemble en service dans l'état membre d'immatriculation (en kg) <b>44000</b>
(G) Masse du véhicule en service avec carrosserie et dispositif d'attelage (en kg) <b>7412</b>	(G.1) Poids à vide national <b>7337</b>	(J) Catégorie du véhicule CE <b>N3</b>	(J.1) Genre national <b>TRR</b>
(L12) Carrosserie CE <b>7412</b>	(L13) Carrosserie (désignation nationale) <b>PR SREM</b>	(O) Numéro de réception par type (si disponible)	
(P.1) Cylindrée (en cm <sup>3</sup> ) <b>12419</b>	(P.2) Puissance nette maximale (en kW) <b>346</b>	(P.6) type de carburant <b>B1</b>	(P.6) Puissance administrative nationale <b>33</b>
(C) Rapport puissance/masse en kW/kg (uniquement pour les	(S.1) Nombre de places assises, y compris celle du conducteur	(S.2) Nombre de places debout (le	(L.1) Niveau sonore à l'arrêt (en db (A))



## AVANTAGES DU BIOCARBURANT EXCLUSIF

Accès au dispositif de suramortissement dans le cadre de la Loi de Finance (Article 39 decies A du code général des impôts), jusqu'en 2030. Déduction fiscale de 40 % pour les véhicules MAN B100 exclusif (PTAC supérieur à 16T) lors de la 1<sup>er</sup>e immatriculation.

Cas pratique : une entreprise, qui clôture à l'année civile, acquiert le 1<sup>er</sup> juillet 2022 un camion neuf roulant exclusivement au B100 exclusif d'une valeur de 100 000 € éligible à une déduction exceptionnelle de 40 %, et dont la durée d'utilisation est de cinq ans.

En plus de l'amortissement comptable, l'entreprise pourra pratiquer une déduction exceptionnelle supplémentaire calculée comme ci-contre.

Année	Détail du calcul	Amortissement comptable	Déduction exceptionnelle
2022	$(100\ 000 \times 40\%) \times 1/5 \times 6/12$	10 000 €	4 000 €
2023	$(100\ 000 \times 40\%) \times 1/5$	20 000 €	8 000 €
2024	$(100\ 000 \times 40\%) \times 1/5$	20 000 €	8 000 €
2025	$(100\ 000 \times 40\%) \times 1/5$	20 000 €	8 000 €
2026	$(100\ 000 \times 40\%) \times 1/5$	20 000 €	8 000 €
2027	$(100\ 000 \times 40\%) \times 1/5 \times 6/12$	10 000 €	4 000 €
<b>Total</b>		<b>100 000 €</b>	<b>40 000 €</b>

=> Avantage pour le client sur base d'IS à 25 % : 10 000 € d'impôts économisés ou déficit fiscal reportable

# MAN TRUCK & BUS CONFERENCE DE PRESSE

Questions / réponses

---

16 février 2022



# MAN TRUCK & BUS CONFERENCE DE PRESSE

## Table-ronde

---

### 16 février 2022



The logo for simon, featuring the word "simon" in a stylized yellow font with a red dot above the 'i'.





## Table-ronde : parole aux utilisateurs et à un fournisseur de B100



**Pascal URANO**  
**Directeur TRUCK LOCATION**

Société de transport spécialisée dans les Travaux Publics.  
Client presque 100 % MAN. Fidèle depuis 2017.  
Env. 200 camions  
Ardennes



**Gilles SIMON**  
**PDG des Transports SIMON**

Société de transport de marchandises.  
Nouveau client MAN, intégré au groupement ASTRE.  
Env. 250 cartes grises  
Ardennes



**Claire DUHAMEL**  
**Directrice de l'activité Oleo100**

Groupe Avril – Filiale SAIPOL  
Fournisseur de biocarburant  
Colza français  
Usine de production près de Nogent-sur-Seine (Le Mériot) - Champagne



**MAN TRUCK & BUS  
CONFERENCE DE PRESSE**

**Remise officielle des clés  
Du 1<sup>er</sup> MAN B100 exclusif  
à TRUCK LOCATION**

---

**Remise des clés  
du premier camion MAN  
aux TRANSPORTS SIMON**

