

Conçu pour l'assemblage de tôle en aciers doux et à haute limite élastique, le poste de soudage par point GYSPOT INVERTER BP.LG répond aux exigences des constructeurs automobiles (550 daN / 13 000 A). Maniable et ultra compacte (6 kg), la nouvelle pince **GENIUS** autorise une surouverture automatique de l'électrode pour accéder rapidement aux zones de soudage. Son utilisation est d'une extrême simplicité grâce aux réglages automatiques des paramètres de soudure (mode AUTO).



GENIUS INNOVATION

- 80 mm de surouverture automatique (20 mm au repos)
- Rotation facile du bras pour accéder aux zones difficiles (200 mm de dégagement).
- Support pince et semelle de bras en laiton pour un contact électrique optimal.
- Conception modulaire des contacts pour faciliter la maintenance.
- **Changement de bras rapide** et sans outils grâce au levier double action.
- Connectique de refroidissement liquide automatique.
- Commandes déportées sur la pince (surouverture, soudage, validation réglage).
- **Gyroscopie verrouillable**, à roulement à billes, intégré au corps de la pince.
- Poignée, levier et support pince réversibles (droitier/gaucher).
- Identification rapide de chaque bras grâce à leur marquage (G1, G2, etc).
- Pistolet multifonction : monopoint, rétreinte, goujons, écrous, rondelles, etc.

SOUDAGE INTELLIGENT

- **Mode AUTO** : la machine détermine automatiquement la nature des aciers, l'épaisseur des tôles et la présence de colle et de matière isolante entre les tôles HLE/THLE, UHLE et bore.
- 7 modes de pointage possibles : Normal, Manuel, Multi, Gysteel, Auto, Constructeur et Energy.
- **Traçabilité** : enregistrement des points de soudure sur carte SD.
- Restitution sur PC des rapports enregistrés.

PERFORMANCE ÉLEVÉE

- Courant de soudage : 13 000 A.
- Effort de serrage : 550 daN sous 8 bars.
- Refroidissement liquide des câbles de puissance, des électrodes et des caps.
- Productivité maximale grâce à la nouvelle conception du vérin de la pince G et de l'algorithme de soudure.
- Navigation intuitive grâce à l'écran LCD de 5,7".
- Réglage automatique de la pression entre les électrodes.
- Compteur de points pour déterminer la durée de vie des caps.
- Soudage spécial des tôles collées, ou revêtements difficiles à souder.

PROTECTIONS INTÉGRÉES

- Protégé contre les surtensions et surintensités.
- Signal sonore pour une pression ou un courant trop faible.
- Technologie BODYPROTECT pour protéger l'utilisateur des champs magnétiques (conforme à la directive 2013/35/UE).

ROBUSTE ET MOBILE

- Chariot renforcé, stable et maniable avec réservoir de 30 litres.
- Potence ultrarésistante double taille (avec ou sans extension).
- Équilibreur coulissant sur toute la longueur de la potence.
- Support 6 bras intégré.



Livré d'origine avec :
- bras G1
- pistolet
- câble de masse
- potence
- équilibreur
- ...
(voir page suivante)

Commandes déportées

Connectique de refroidissement automatique.

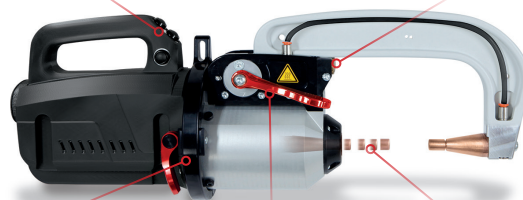









Gyroscopie verrouillable

Levier double action
- changement de bras
- surouverture mécanique

Électrode rétractable automatiquement en moins de 2 secs.

50/60Hz	A	I _{RMS} A	U ₀ V	P _{50%} X=50% 32 kVA	mm		2.5 m, Ø200mm ² , Liquid	2.5 m, Ø150mm ² , Air	8 m 4x6 H07RNF	cm	kg	IP
					3 + 3 + 3	1.5 + 3						
400 V - 3φ	32 (D)	13 000	15.5	32 kVA	3 + 3 + 3	1.5 + 3	2.5 m, Ø200mm ² , Liquid	2.5 m, Ø150mm ² , Air	8 m 4x6 H07RNF	65 x 80 x 205	160	IP 20

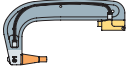
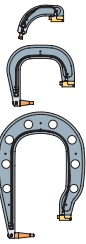
LIVRÉ AVEC

									
	B.P.L.G.	Électrode monopoint	Boite de consommables	Marteau à inertie	Démonte caps	Support bras	G1	G2 + G3 + G4	Liquide de refroidissement
ref. 023451	✓	✓	✓	✓	✓	✓	✓		
ref. 023499	✓	✓	✓	✓	✓	✓	✓	✓	✓ x3

BRAS ISOLÉS (OPTIONS)

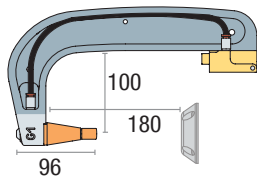

G1 - 550 daN ref. 022768

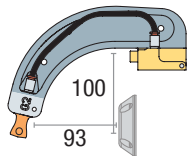

G2 - 300 daN ref. 022775

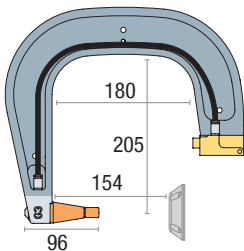

G3 - 550 daN ref. 022782

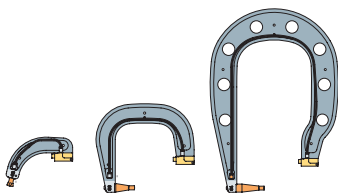

G2 + G3 + G4 ref. 022898

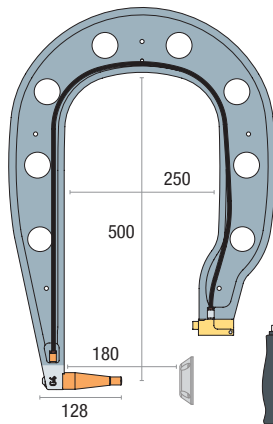

G4 - 550 daN ref. 022799

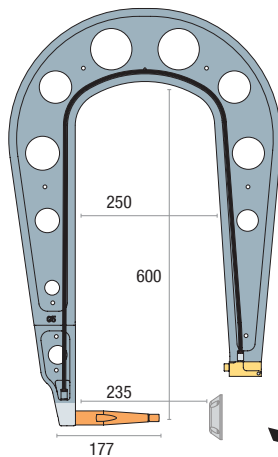

G5 - 550 daN ref. 022805

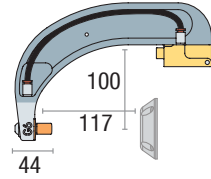

G6 - 550 daN ref. 022812

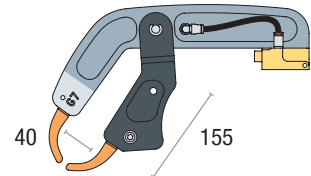

G7 - 150 daN ref. 022829

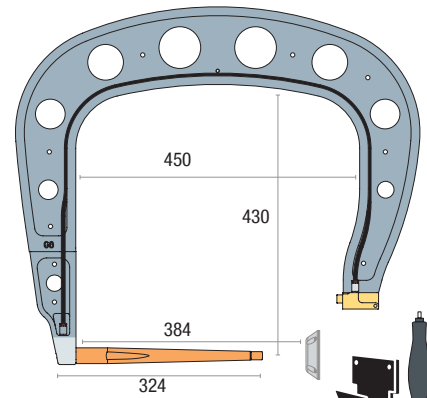

G8 - 550 daN ref. 022836